

Audi Vorsprung durch Technik

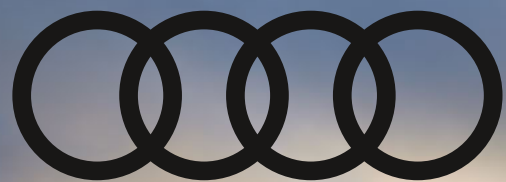

Q6 e-tron

Kainoraštis
Audi Q6 SUV e-tron
Audi SQ6 SUV e-tron



Turinys

Kainoraštis

Bazinė įranga

5	Ratlankiai / padangos
6	Apšvietimas
8	Veidrodžiai
8	Rakinimo sistemos
9	Kita eksterjero įranga
10	Sėdynės / sėdėjimo komfortas
12	Kita interjero įranga
15	Informacija ir pramogos / MMI ir navigacijos sistemos
18	Asistavimo sistemos / saugumas
24	Technologijos / važiuoklė

Papildoma įranga

28	Spalvos
29	Ratlankiai / padangos
31	Važiuoklė / stabdžiai
31	Komforto įranga ir funkcinė įranga
35	Sėdynių apmušalai / odos paketai
45	Dekoratyviniai intarpai
45	Vairai
46	MMI, garso ir komunikacijos sistemos
48	Technologijų paketai
52	Asistavimo sistemos / saugumas
55	Apšvietimas
55	Stogo sistemos

56	Stiklai
56	Kita eksterjero įranga
57	Pratęsta garantija
58	Įrangos paketai / dizaino paketai

Matmenys

Padangų parametų klasifikacija

Audi Q6 e-tron techniniai duomenys

Kontaktai



Iliustracinio pobūdžio nuotrauka

Audi Q6 SUV e-tron kainoraštis



Galios žymėjimo užrašas

Pavarų dėžė / pavaros tipas

Maksimali galia kW

Kaina, EUR be PVM

e-tron performance

100kWh / galinių ratų pavara

225

72 700

60 083
GFBA28

e-tron quattro

100kWh / quattro

285

79 700

65 868
GFBA38

Išsami techninė informacija pateikta čia [→](#)

Kainos apima automobilio pristatymą, priešpardaviminį patikrinimą, avarinį trikampį, gesintuvą ir pirmosios pagalbos rinkinį. Kainos apskaičiuotos taikant visus Lietuvoje galiojančius mokesčius. Nurodytos kainos, papildomos įrangos komplektacija bei galimų modelių pasirinkimas yra tik informacinio pobūdžio ir gali būti keičiami be išankstinio informavimo. Galia, kuria disponuojama konkrečioje važiavimo situacijoje, priklauso nuo kintamųjų veiksnių, tokių kaip lauko temperatūra, temperatūra, įkrovimo ir klimatizavimo būklė arba fizinis aukštos įtampos akumuliatoriaus senėjimas. Nukrypimai, ypač nuo aukščiau minėtų parametrų, gali sukelti galios sumažėjimą. Aktualiai disponuojama galia rodoma automobilio galios matuoklyje.

Kainos galioja nuo 14.08.2024.



Audi SQ6 SUV e-tron kainoraštis



Galios žymėjimo užrašas

Pavarų dėžė / pavaros tipas

Maksimali galia
kW

Kaina, EUR
be PVM

SQ6 e-tron

100kWh / quattro

360

99 000

81 818
GFBS58

Išsami techninė informacija pateikta čia [→](#)

Kainos apima automobilio pristatymą, priešpardaviminį patikrinimą, avarinį trikampį, gesintuvą ir pirmosios pagalbos rinkinį. Kainos apskaičiuotos taikant visus Lietuvoje galiojančius mokesčius. Nurodytos kainos, papildomos įrangos komplektacija bei galimų modelių pasirinkimas yra tik informacinio pobūdžio ir gali būti keičiami be išankstinio informavimo. Galia, kuria disponuojama konkrečioje važiavimo situacijoje, priklauso nuo kintamųjų veiksnių, tokių kaip lauko temperatūra, temperatūra, įkrovimo ir klimatizavimo būklė arba fizinis aukštos įtampos akumuliatoriaus senėjimas. Nukrypimai, ypač nuo aukščiau minėtų parametrų, gali sukelti galios sumažėjimą. Aktualiai disponuojama galia rodoma automobilio galios matuoklyje.

Kainos galioja nuo 14.08.2024.



Bazinė įranga

Ratlankiai / padangos

	Kodas	Q6 SUV e-tron	SQ6 SUV e-tron
 <p>Lengvojo lydinio 10 stipinių ratlankiai Dydis priekyje: 8,0J x 18 su 235/65 R18 padangomis Dydis gale: 9,0J x 18 su 255/60 R18 padangomis</p>	C5F	s	-
 <p>Lengvojo lydinio 5 stipinių „Structure“ dizaino, pilkos grafito spalvos iki blizgesio pratekinti ratlankiai Dydis priekyje: 8,5J x 20 su 255/50 R20 padangomis Dydis gale: 10,0J x 20 su 285/45 R20 padangomis</p>	52T	o	s
<p>Padangų remonto komplektas Naudojant padangų sandarinimo priemonę ir 12 voltų kompresorių, padanga, jeigu reikia, gali būti laikinai suremontuojama ant automobilio, nenaudojant normalaus dydžio atsarginio rato arba padangų su avarinio važiavimo savybėmis. Kelionės tęsimui, pvz., iki dirbtuvių, yra leidžiamas maksimalus 80 km/h greitis.</p>	1G8	s	s
Slėgio padangose kontrolės sistema	7K1	s	s

s = bazinė įranga

- = netiekiamo

o = papildoma įranga



Bazinė įranga

Apšvietimas

Priekiniai šviesos diodų žibintai

Priekiniai šviesos diodų žibintai sukuria dienos šviesą primenantį kelio apšvietimą bei pasižymi mažomis energijos sąnaudomis, ilgu resursu ir geru suvokimu kitiems eismo dalyviams.

Priekiniai šviesos diodų žibintai apima šias funkcijas:

- ▶ Artimosios šviesos
- ▶ Tolimosios šviesos
- ▶ Dienos važiavimo šviesos
- ▶ Gabaritinės šviesos
- ▶ Posūkių rodikliai

Kodas

8IT

Q6 SUV e-tron

s

SQ6 SUV e-tron

-

Priekiniai šviesos diodų žibintai „plus“

Priekiniai šviesos diodų žibintai „plus“ sukuria dienos šviesą primenantį kelio apšvietimą bei pasižymi mažomis energijos sąnaudomis, ilgu resursu ir geru suvokimu kitiems eismo dalyviams.

Adaptyvios apšvietimo funkcijos pritaiko kelio apšvietimą prie konkrečios važiavimo situacijos.

Dinaminė „Coming home“ ir „Leaving home“ funkcijų apšvietimo inscenizacija užtikrina papildomą kelio link automobilio ir nuo jo apšvietimą.

Priekiniai šviesos diodų žibintai „plus“ apima šias funkcijas:

- ▶ Optiškai patobulintos skaitmeninės dienos važiavimo šviesos
- ▶ Artimosios šviesos
- ▶ Tolimosios šviesos
- ▶ Gabaritinės šviesos
- ▶ Posūkių rodikliai
- ▶ Pasukimo šviesos (šoninio apšvietimo papildymas pasukant)
- ▶ Bet kokioms oro sąlygoms pritaikomos šviesos (akinimo atspindžiais blogo matomumo sąlygomis sumažinimui)
- ▶ Automagistralės šviesos (padidintas šviesos nuotolis važiuojant dideliu greičiu)
- ▶ Statinės pasukimo šviesos (šoninio apšvietimo papildymas mažo spindulio posūkiuose)
- ▶ Manevravimo šviesos (apšviečia manevravimo zoną priekyje, kai važiuojama atbuline eiga)
- ▶ Automatinis dinaminis žibintų šviesos nuotolio reguliavimas
- ▶ Sankryžos šviesos (papildomas šoninis apšvietimas sankryžose derinyje su MMI navigacijos sistema „plus“)
- ▶ Dinaminė „Coming home“ ir „Leaving home“ funkcijų apšvietimo inscenizacija stovint

8IY

o

s

s = bazinė įranga

- = netiekama

o = papildoma įranga



Bazinė įranga

	Kodas	Q6 SUV e-tron	SQ6 SUV e-tron
Galiniai šviesos diodų žibintai Šviesų sklaidymo vaizdas yra įspūdingas stilistinis bruožas gale. Šviesos diodų galiniai žibintai greičiau aktyvuojami, kas pagreitina suvokimą iš paskos važiuojantiems eismo dalyviams. Galinių šviesos diodų žibintų apimtis: <ul style="list-style-type: none">▶ Posūkių rodikliai▶ Stabdžių šviesos▶ Galinės šviesos▶ Valstybinio numerio apšvietimas▶ Atbulinės eigos šviesos	8VG	s	-
Galiniai šviesos diodų žibintai „pro“ Šviesų sklaidymo vaizdas su ištisine šviesos juosta yra įspūdingas stilistinis bruožas gale. Ištisinė šviesos juosta gale sujungia galinius žibintus ir yra vizualus išskirtinis dizaino privalumas. Šviesos diodų galiniai žibintai greičiau aktyvuojami, kas pagreitina suvokimą iš paskos važiuojantiems eismo dalyviams. Kai rodomi posūkių, dinaminiai posūkių rodikliai sukuria šviesos impulsus, kurie plečiasi išorėn automobilio pasukimo kryptimi. Dinaminė „Coming home“ ir „Leaving home“ funkcijų apšvietimo inscenizacija visoje ištisinėje šviesos juostoje išreiškia pažangą ir užtikrina papildomą kelio link automobilio ir nuo jo apšvietimą. Galinių šviesos diodų žibintų „pro“ apimtis: <ul style="list-style-type: none">▶ Dinaminiai posūkių rodikliai▶ Stabdžių šviesos▶ Galinės šviesos▶ Valstybinio numerio apšvietimas▶ Atbulinės eigos šviesos▶ Ištisinė šviesos juosta▶ Dinaminė „Coming home“ ir „Leaving home“ funkcijų apšvietimo inscenizacija stovint	8VP	o	s
Atskiros dienos važiavimo šviesos su automatiniu priekinių žibintų valdymu bei automatine „Coming Home“ ir „Leaving Home“ funkcija	9I5/ 9I8	s	s

s = bazinė įranga

- = netiekama

o = papildoma įranga



Bazinė įranga

	Kodas	Q6 SUV e-tron	SQ6 SUV e-tron
Tolimųjų šviesų asistentas Automatinis tolimųjų šviesų įjungimas ir išjungimas sistemos funkcionavimo ribose mažina priešpriešiais atvažiuojančių ir kitų eismo dalyvių akinimą. Tolimųjų šviesų asistento privalumai: <ul style="list-style-type: none"> ▶ Automatinis priešpriešiais artėjančių transporto priemonių priekinių žibintų šviesų, kitų transporto priemonių galinių žibintų šviesų ir šviesos šaltinių gyvenvietėse atpažinimas sistemos veikimo ribose ▶ Tolimosios šviesos automatiškai įjungiamos arba išjungiamos priklausomai nuo eismo situacijos ▶ Pagerintas matomumas ir papildomas komfortas 	8G1	o	s
Priekinių žibintų apiplovimo sistema	8X8	o	s
Veidrodžiai			
Elektra nustatomi ir šildomi išoriniai galinio vaizdo veidrodžiai Išoriniai veidrodžiai su integruotais šviesos diodų posūkių rodikliais turi išgaubtus, plokščius arba asferinius veidrodžių stiklus.	6XD	s	-
Elektra nustatomi, prilenkiami ir šildomi, automatiškai tamsėjantys abiejose pusėse išoriniai galinio vaizdo veidrodžiai Išoriniai veidrodžiai su integruotais šviesos diodų posūkių rodikliais bei automatine vairuotojo ir priekinio keleivio pusės išorinio veidrodžio nuleidimo funkcija turi išgaubtus, plokščius arba asferinius veidrodžių stiklus. Automatine priekinio keleivio pusės išorinio veidrodžio nuleidimo funkcija nulenkia priekinio keleivio pusės išorinį veidrodį žemyn, kai pasirenkama atbulinės eigos pavarą, suteikdama vairuotojui galimybę geriau matyti bordiūrą. Nuleidžiamas tiek priekinio keleivio pusės išorinis veidrodis. Veidrodžiai taip pat gali būti nuleidžiami rankiniu būdu, naudojant valdymo modulį vairuotojo duryse automobilyje.	6XK	o	s
Kėbulo spalva nudažyti išorinių galinio vaizdo veidrodžių korpusai	6FA	s	-
Chromo optikos, matinės sidabrinės spalvos išorinių galinio vaizdo veidrodžių korpusai	6FW	-	s
Vidinis galinio vaizdo veidrodis	4L2	s	-
Automatiškai tamsėjantis vidinis galinio vaizdo veidrodis	4L6	o	s
Rakinimo sistemos			
Signalizacijos sistema Efektyvus automobilio durų, variklio skyriaus dangčio, bagažo skyriaus dangčio ir automobilio salono stebėjimas. Signalizacijos sistemos apimtyje taip pat yra: <ul style="list-style-type: none"> ▶ Ultragarinis automobilio vidaus stebėjimas (gali būti deaktivuojamas) ▶ Įspėjimas dėl vagystės, kai suveikia posvyrio sensorius ▶ Garsinis signalas su autonominiu akumuliatoriumi, veikiantis intervencijos į laidyną atveju 	7AL	s	s

s = bazinė įranga - = netiekama o = papildoma įranga



Bazinė įranga

	Kodas	Q6 SUV e-tron	SQ6 SUV e-tron
Nuotolinio valdymo raktas su užrakinimo apsauga Nuotolinio valdymo raktas atrakina ir užrakina duris, bagažo skyriaus dangtį bei įkrovimo dangtelį. Variklis įjungiamas ir išjungiamas, naudojant „Start-Stop“ mygtuką. Užrakinimo apsauga užkerta kelią durų atidarymui iš vidaus, kai automobilis užrakintas automobilio raktu.	4I6	s	-
Komfortinio rakto sistema su užrakinimo apsauga Naudojantis komfortiniu raktu, automobilis gali būti atidaromas per belaidę komunikaciją tarp rakto ir automobilio, sužadinant durų rankeną, be aktyvaus rakto panaudojimo. Tai įmanoma visose duryse. Jums tiesiog reikia nešiotis komfortinį raktą su savimi. Automobilis atpažįsta raktą, naudodamas ultraplačiajuosčio ryšio technologiją. Norėdami užrakinti automobilį iš išorės, tiesiog spustelėkite bet kurį iš sensorių, kurių yra kiekvienoje durų rankenoje. Elektra valdomas bagažo skyriaus dangtis gali būti patogiai atrakinamas ir atidaromas, naudojant bagažo skyriaus mygtuką komfortiniame rakte arba, jeigu Jūsų rankos užimtos, kojos judesiu (spyrio judesiu) automobilio gale. Paspaudus mygtuką ant bagažo skyriaus dangčio arba rakte, bagažo skyriaus dangtis automatiškai užrakinamas, kai išlipama iš automobilio. Autorizacijos paleidimas taip pat galimas be aktyvaus komfortinio rakto naudojimo būtinybės. Tuo tikslu komfortinis raktas turi būti automobilio viduje. Automobilis įjungiamas ir išjungiamas, naudojant „Start-Stop“ mygtuką vidurinėje konsolėje. Užrakinimo apsauga užkerta kelią durų atidarymui iš vidaus, kai automobilis užrakintas automobilio raktu.	4K6	o	s
Elektra atidaromas ir uždaromas bagažo skyriaus dangtis Po atrakinimo bagažo skyriaus dangtis atidaromas elektra ir gali būti vėl uždaromas, paspaudžiant mygtuką. Bagažo skyriaus dangčio uždarymas yra toks pat paprastas ir patogus, kaip jo atidarymas, paspaudžiant mygtuką vidinėje bagažo skyriaus dangčio pusėje, mygtuką automobilio rakte (derinyje su komfortiniu raktu) arba mygtuką vairuotojo duryse. Jeigu Jūsų rankos užimtos, elektra valdomas bagažo skyriaus dangtis gali būti patogiai atrakinamas kojos judesiu (spyrio judesiu) automobilio gale. Pritraukimo elektra funkcija palengvina uždarymą rankiniu būdu, jeigu to reikia. Atidarymo kampas gali būti patogiau ir saugiau programuojamas bagažo skyriaus dangčio atidarymui zonose su žemomis lubomis patogiai.	4E7	s	s
Šoniniai langai ir galinis langas su šilumą izoliuojančiais stiklais Žalsvai tonuoti stiklai atspindi ultravioletinę spinduliuotę ir todėl gali padėti užkirsti kelią automobilio salono įkaitinimui. Šildomas galinis stiklas gali būti valdomas naudojant laikmatį.	4KC	s	-
Garsą izoliuojantys priekinių durų langų stiklai Priekinių durų langai iš garsą izoliuojančio stiklo pagerina išorinio garso izoliaciją.	VW5	o	s
Kita eksterjero įranga			
Juodos spalvos langų apdailos juostos	4ZA	s	s
Juodos spalvos bėgeliai ant stogo	3S2	s	o

s = bazinė įranga - = netiekama o = papildoma įranga



Bazinė įranga

	Kodas	Q6 SUV e-tron	SQ6 SUV e-tron
Aliuminio optikos bėgeliai ant stogo	3S1	-	s
Praplėstos komplektacijos bamperiai	2K5	s	-
„S“ modelio bamperiai ▶ Kėbulo spalvos radiatoriaus grotelės ▶ Matinės „Aluminium silver“ ir „Selenite silver“ spalvos akcentai	2K3	-	s
Metalizuotos kontrastingos juodos spalvos „mythos black“ nudažymas	FB5	s	o
Nudažytos visos išorinės dalys	FB4	o	s
Projekcinis apšvietimas išoriniuose veidrodžiuose Projekcinis apšvietimas apatinėje išorinių veidrodžių pusėje projektuoja grafikos elementą ant dangos. Papildomai prie pagerinto apšvietimo įlipant į automobilį ir išlipant iš jo, jis yra išraiškingas masalas akims.	1J2	o	s
Paruošimas priekabos prikabinimo įtaisui Įranga leidžia papildomai įrengti priekabos prikabinimo įtaisą ir jau atitinka būtinus techninius reikalavimus. Priekabos prikabinimo įtaisą galima įsigyti iš originaliųjų Audi aksesuarų programos. Jis turėtų būti papildomai įrengiamas kvalifikuotose dirbtuvėse, nes gali prireikti papildomų perdarymų automobilyje.	1M5	s	s
Sėdynės / sėdėjimo komfortas			
Audiny „Argument“ Bazinėms priekinėms sėdynėms: ▶ Juodos spalvos perdirbtu „Argument“ audiniu aptrauktos vidurinės sėdynių dalys ▶ Juodos spalvos vienspalviu perdirbtu audiniu aptraukti sėdynių šonai, galvos atramos ir vidurinis galinės sėdynės porankis Galinių sėdynių apmušalai optiškai atitinka priekines sėdynes.	N2M	s	-

s = bazinė įranga - = netiekama o = papildoma įranga



Bazinė įranga

	Kodas	Q6 SUV e-tron	SQ6 SUV e-tron
Odos ir dirbtinės odos derinys su „S“ logotipo įspaudais Odos ir dirbtinės odos derinys su „S“ logotipo įspaudais sportinėms priekinėms sėdynėms: <ul style="list-style-type: none">▶ Juodos arba „Steel grey“ spalvos oda aptrauktos vidurinės sėdynių dalys▶ Juodos arba „Steel grey“ spalvos dirbtinė oda aptraukti sėdynių šonai ir galvos atramos▶ Juodos spalvos dirbtinė oda aptrauktas vidurinis porankis▶ Kontrastinės „Steel grey“ spalvos siūlės su juodos spalvos sėdynėmis, kontrastinės „Anthracite“ spalvos siūlės su „Steel grey“ spalvos sėdynėmis▶ S“ logotipo įspaudai priekinių sėdynių atlošuose Galinių sėdynių apmušalai optiškai atitinka priekines sėdynes.	N1D	o	s
Bazinės priekinės sėdynės Bazinės sėdynės suteikia malonų sėdėjimo komfortą ir gali būti kombinuojamos su įvairiomis apmušalų medžiagomis ir spalvomis.	Q1A	s	-
Sportinės priekinės sėdynės Papildomai sportinių priekinių sėdynių apimtyje yra: <ul style="list-style-type: none">▶ Rankiniu būdu ištraukiama šlaunų atrama▶ Optiškai integruotos galvos atramos▶ Su iškiliais šonais geresniam šoniniam palaikymui posūkiuose	Q1D	o	s
Mechaniškai nustatomos priekinės sėdynės Galima daugybė nustatymų rankiniu būdu: <ul style="list-style-type: none">▶ Sėdynės aukštis▶ Išilginė sėdynės padėtis▶ Atlošo polinkis▶ Galvos atramos ir diržo aukštis	3L3	s	-
Elektra nustatomos priekinės sėdynės Galima daugybė nustatymų elektra: <ul style="list-style-type: none">▶ Sėdynės aukštis▶ Išilginė sėdynės padėtis▶ Sėdynės ir atlošo polinkis	3L5	o	s

s = bazinė įranga - = netiekama o = papildoma įranga



Bazinė įranga

	Kodas	Q6 SUV e-tron	SQ6 SUV e-tron
<p>Nepadalinta vientisa galinė sėdynė, padalintas nulenkiamas atlošas (trijų dalių) su viduriniu porankiu Vientisos galinės sėdynės atlošas gali būti nulenkiamas padalintas 40:20:40 santykiu arba visas. Įrangos apimtis:</p> <ul style="list-style-type: none"> ▶ Nuotolinis atlošo atrakinimas багаžo skyriuje ▶ Vidurinis porankis ▶ Gėrimų laikiklis 	3NT	s	s
<p>Priekinių sėdynių 4 krypčių juosmens atramos reguliavimas Individualiai nustatoma elektra horizontaliai ir vertikalčiai keturiomis kryptimis juosmens atrama užtikrina atpalaiduojančią ir ergonomišką sėdėjimo padėtį.</p>	7P1	o	s
<p>Šildomos priekinės sėdynės Sėdynių šildymas šildo vidurines sėdimųjų paviršių ir atlošų dalis bei derinyje su odiniais apmušalais ir apdaila bei sportinėmis priekinėmis sėdynėmis taip pat priekinių sėdynių šonus. Sėdynių šildymas atskirai nustatomas vairuotojo ir priekinio keleivio sėdynėms trimis pakopomis MMI jutikliniame ekrane. Sėdynės klimatizavimo balanso funkcija leidžia individualiai valdyti priekinių sėdynių atlošų ir sėdimųjų dalių šildymą, naudojant MMI jutiklinį ekraną.</p>	4A3	s	s
<p>„i-Size“ vaikiškų kėdučių tvirtinimai priekinio keleivio sėdynėje bei „i-Size“ ir „Top Tether“ šoninėse galinėse sėdynėse</p>	3A2	s	s
Kita interjero įranga			
<p>Oda aptrauktas dviejų stipinų daugiafunkcis vairas Aliuminio optikos vairas aprūpintas jutikliniais daugiafunkciais mygtukais paprastam gausių bazinių informacijos ir pramogų bei papildomų funkcijų valdymui ir tiekiamas už papildomą kainą.</p>	2ZB	s	-
<p>Oda aptrauktas sportinis 3 stipinų daugiafunkcis vairas su pavarų perjungimo svirtelėmis ir tiesiomis viršutine ir apatine dalimis Pažangus ir įspūdingas oda aptrauktas sportinis 3 stipinų dizaino vairas turi tiesias viršutinę ir apatinę dalis bei užtikrina ypatingą sportinę išvaizdą. Vairas aprūpintas jutikliniais daugiafunkciais mygtukais paprastam gausių bazinių informacijos ir pramogų bei papildomų funkcijų valdymui ir tiekiamas už papildomą kainą. Perjungimo svirtelės suteikia galimybę rankiniu būdu perjunginėti rekuperacijos pakopas. Jos leidžia prisitaikyti prie asmeninių poreikių bei skiriasi sulėtinimo laipsniu ir dėl to atkurtos energijos kiekiu, kuris gali būti panaudotas akumulatoriaus įkrovimui. Šitaip gali būti padidintas energijos kiekis ir ridos atsargą.</p>	1XY	o	s
<p>Rankinis vairo padėties nustatymas Vairas gali būti nustatomas rankiniu būdu į optimalią individualią padėtį. Jis nustatomas aukščio kryptimi ir išilgine kryptimi.</p>	2C5	s	s

s = bazinė įranga - = netiekama o = papildoma įranga



Bazinė įranga

	Kodas	Q6 SUV e-tron	SQ6 SUV e-tron
Dailaus dažymo „Volcano grey“ spalva nudažytas dekoratyvinis intarpas Dekoratyvinis intarpas prietaisų panelyje Dailaus dažymo dažų danga nudažyta dažiais, kurių sudėtyje yra maždaug 27% tvarių žaliavų.	5MA	s	-
Dekoratyvinis intarpas iš antracito spalvos matinio pašiaušto aliuminio Dekoratyvinis intarpas prietaisų panelyje	5TG	o	s
Priekinis vidurinis porankis	6E1	s	-
Komfortiškas priekinis vidurinis porankis Reguliuojamas kampas su keturiais nustatymais, užrakinimo mygtukas	6E3	o	s
Dirbtine oda aptraukti viršutiniai ir apatiniai interjero elementai Apimtis: <ul style="list-style-type: none"> ▶ Apdailos elementai prietaisų panelyje iš klasikinės išvaizdos juodos spalvos dirbtinės odos ▶ Apdailos elementai duryse ir atramose rankai duryse iš klasikinės išvaizdos juodos spalvos dirbtinės odos ▶ Klasikinės išvaizdos juodos spalvos dirbtine oda aptrauktas vidurinis porankis ir vidurinė konsolė 	Q8A	s	-
Dirbtine oda „plus“ aptraukti viršutiniai ir apatiniai interjero elementai Apimtis: <ul style="list-style-type: none"> ▶ Apdailos elementai prietaisų panelyje iš švelnios išvaizdos dirbtinės odos „plus“ su „Steel grey“ spalvos kontrastinėmis siūlėmis ▶ Apdailos elementai duryse iš švelnios išvaizdos dirbtinės odos „plus“ su „Steel grey“ spalvos kontrastinėmis siūlėmis ▶ Klasikinės išvaizdos dirbtine oda aptrauktas vidurinis porankis, švelnios išvaizdos dirbtine oda aptraukta vidurinė konsolė ir atramos rankai duryse Švelnios išvaizdos dirbtinės odos „plus“ ir klasikinės išvaizdos dirbtinės odos spalva suderinta su pasirinkta interjero įrangos spalva.	Q8B	o	s
Juodos spalvos su „Steel grey“ spalvos kontrastinėmis siūlėmis viršutinė prietaisų panelio dalis	7HB	s	s

s = bazinė įranga

- = netiekama

o = papildoma įranga



Bazinė įranga

	Kodas	Q6 SUV e-tron	SQ6 SUV e-tron
<p>Aplinką sudarančio interjero apšvietimo paketas</p> <p>Šviesos diodų aplinką sudarantis apšvietimas su ryškiu šviesos dizainu ir įspūdinga šviesos animacija sukuria malonia atmosferą automobilio salone. Aplinką sudarančio interjero apšvietimo paketo apimtis:</p> <ul style="list-style-type: none"> ▶ Apšviečiami makiažo veidrodžiai vairuotojo ir priekinio keleivio pusėse ▶ Priekinių ir galinių durų paviršių aplinką sudarantis interjero apšvietimas (baltos spalvos) ▶ Prietaisų panelio aplinką sudarantis interjero apšvietimas priekinio keleivio pusėje (baltos spalvos) ▶ Skyriaus telefonui su indukcinio įkrovimo funkcija ir mobiliosios komunikacijos antenos jungtimi apšvietimas (baltos spalvos) ▶ Įlipimo zonos apšvietimas apatinėje priekinių durų pusėje ▶ Kojų srities apšvietimas priekyje (baltos spalvos) ▶ Prieigos apšvietimas iš galinio dangčio ▶ Bagažo skyriaus apšvietimas dešinėje ir kairėje ▶ Pirštinių skyriaus apšvietimas (baltos spalvos) 	QQ1	s	s
<p>Autonominio klimatizavimo sistema</p> <p>Autonominio klimatizavimo sistema suteikia galimybę vėsinti saloną vasarą ir šildyti saloną žiemą prieš išvykimą. Autonominis klimatizavimas gali būti specialiai planuojamas ir, įvedant išvykimo laiką, paleidžiamas tiesiogiai prieš kelionės pradžią. Funkcijos gali būti patogiai programuojamos arba aktyvuojamos, naudojant „MMI touch“ automobilyje, ir gali būti patogiai įjungiamos, naudojant „myAudi“ taikomąją programą. Autonominio klimatizavimo sistema funkcionuoja nepriklausomai nuo to, ar automobilis tuo metu įkraunamas naudojant įkrovimo infrastruktūrą, su sąlyga, kad aukštos įtampos akumuliatoriaus įkrovimo lygis yra pakankamai aukštas. Sparčiojo klimatizavimo funkcija taip pat gali būti aktyvuojama, kai automobilis atrakinamas nuotolinio valdymo raktu.</p>	GA1	s	s
<p>3 zonų prabangi automatinė oro kondicionieriaus sistema</p> <p>Apima šias funkcijas:</p> <ul style="list-style-type: none"> ▶ Elektroninis oro temperatūros, kiekio ir paskirstymo valdymas ▶ Nuo saulės spinduliavimo priklausomas valdymas ▶ Komforto asistentas su 4 iš anksto nustatytais klimatizavimo režimais, kuris gali būti aktyvuojamas mygtuku ▶ Priekinio stiklo ir galinio stiklo atitirpdymo mygtukai ▶ Automatinis oro recirkuliacijos režimas ▶ Salono filtras, kuris pašalina dulkes ir kvapus, padėdamas sumažinti dulkių dalelių, kvapų ir alergenų koncentraciją automobilio salone ▶ Oro kondicionieriaus valdymo elementai galinėje vidurinės konsolės dalyje temperatūros keleivių skyriaus gale nustatymui ▶ Ventiliacinės angos vidurinės konsolės gale 	9AU	s	s
„Rock grey“ spalvos medžiaginis lubų apmušalas	6NJ	s	-
Juodos spalvos medžiaginis lubų apmušalas	6NQ	o	s

s = bazinė įranga - = netiekama o = papildoma įranga



Bazinė įranga

	Kodas	Q6 SUV e-tron	SQ6 SUV e-tron
Juodos spalvos kilimėliai priekyje ir gale Universalūs kilimėliai visiems sezonams	OTD	s	s
Matinės juodos spalvos akcentiniai paviršiai ir valdymo mygtukai Matinės juodos spalvos elementai vidurinėje konsolėje	GS0	s	-
Blizgios juodos spalvos akcentiniai paviršiai ir valdymo mygtukai Blizgios juodos spalvos elementai vidurinėje konsolėje ir gėrimų laikiklio uždangalas	GS5	o	s
USB jungtys su įkrovimo funkcija pirmojoje ir antrojoje sėdynių eilėse Įrangos apimtis: ▶ 2 USB-C jungtys su įkrovimo funkcija gale ▶ 2 sąsajos pirmojoje sėdynių eilėje Paprastas prijungimas naudojant USB kabelį, 15 vatų išvesties galia.	UE8	s	s
Baziniai pedalai	VF0	s	-
Pedalai ir pakoja iš nerūdijančio plieno	VF1	o	s
Apsauginės durų slenksčių juostos priekyje su intarpais iš aliuminio	7M1	s	-
Apšviečiamos apsauginės priekinių durų slenksčių juostos su intarpais iš aliuminio ir „S“ logotipais	VT5	o	s
Informacija ir pramogos / MMI ir navigacijos sistemos			
„MMI experience plus“	98R	s	s

s = bazinė įranga

- = netiekama

o = papildoma įranga



Bazinė įranga

	Kodas	Q6 SUV e-tron	SQ6 SUV e-tron
<p>MMI navigacijos sistema „plus“ su „MMI touch“ apimtis:</p> <ul style="list-style-type: none"> ▶ Panoraminis MMI ekranas su organinių šviesos diodų technologija, apimantis „Audi virtual cockpit“ prietaisų skydelį su 11,9“ ekranu bei 14.5“ MMI jutiklinį ekraną ▶ Navigacijos sistema su žemėlapiu atvaizdavimu ir vedimu link tikslo aukštos raiškos 14,5” spalvotame ekrane ▶ „Audi virtual cockpit plus“ prietaisų skydelis su 11,9” spalvotu ekranu, įskaitant vizualųjį 360° aplinkos atvaizdavimą su manevrų informacija. ▶ Prijungtinis žemėlapių atnaujinimas ▶ 3D žemėlapių pavaizdavimas rodo daug lankytinų vietų ir miestų modelius ▶ e-tron maršrutų planuotojas kelionės tikslą pasiekti reikalingų įkrovimo taškų apskaičiavimui. Apskaičiuojant atsižvelgiama į akumulatoriaus įkrovos lygį bei į eismo sąlygas ir rodomas atvykimo laikas atsižvelgiant į įkrovimui būtiną laiką. ▶ Eismo informacija realiuoju laiku „plus“ ▶ MMI paieška: laisvo teksto paieška su intelektualiuoju kelionės tikslų pasiūlymu įvedimo metu ▶ „MMI touch“ greitajam, intuityviajam valdymui, pvz., kelionės tikslo įvedimui naudojant rankraštinių simbolių atpažinimo funkciją bei laisvam judinimui ir mastelio keitimui žemėlapyje ▶ Detalizuota maršruto informacija: žemėlapiu peržiūra, alternatyvių maršrutų pasirinkimas, lankytinos vietos, eismo juostos rekomendacijos, išvažiavimai iš automagistralių, detalizuoti sankirtų žemėlapiai ir daug daugiau. ▶ Navigacijos duomenų, pvz., greičio apribojimų ir įkalnių statumo, naudojimas įžvalgiam ir efektyviam važiavimui ▶ Visas „Audi connect“ paslaugų „Navigation & Infotainment“ paketas 	7UG	s	s
<p>„Audi virtual cockpit plus“ prietaisų skydelis</p> <p>Visiškai skaitmeninis 11,9” prietaisų skydelis su organinių šviesos diodų technologija garsėja lanksčiu ir aiškiai struktūrizuotu rodymu. Indikacijos išdėstymas priklauso nuo pasirinkto „Audi drive select“ sistemos režimo. Pasirinkta informacija apie automobilį ir jo funkcijas gali būti rodoma individualiai ir pagal poreikį.</p> <p>„Audi virtual cockpit plus“ prietaisų skydelio apimtis:</p> <ul style="list-style-type: none"> ▶ Individualizuojamas greičio, elektros sąnaudų, radijo ir medijų bei daugybės kitos informacijos atvaizdavimas ▶ Asistavimo vairuotojui sistemų indikacija su atskirai parodomais navigacijos nurodymais ir suderinta Jūsų asmeninio automobilio ir aplinkinių automobilių eismo juostų lygio indikacija ▶ Nuolatinis navigacijos informacijos atvaizdavimas, kai aktyvus vedimas link tikslo ▶ Poilsio rekomendacija <p>Norint perjungti tarp skirtingų prietaisų skydelio atvaizdavimų, gali būti naudojamas „VIEW“ mygtukas ant daugiafunkcio vairo. Naudojant mygtuką ant kairiojo vairo stipino, gali būti pasirenkamas nuolatinis arba laikinas lankstaus turinio atvaizdavimas (pvz., automobilio kompiuteris bei informacija ir pramogos).</p>	9S9	s	s

s = bazinė įranga - = netiekama o = papildoma įranga



Bazinė įranga

	Kodas	Q6 SUV e-tron	SQ6 SUV e-tron
Skyrius telefonui su indukcinio įkrovimo funkcija Apimtis: <ul style="list-style-type: none">▶ Universalioji „Bluetooth“ sąsaja▶ Patogi integruota laisvų rankų įranga▶ 171 x 88 mm dydžio skyrius telefonui priekyje▶ Įspėjimas paliekant mobilųjį telefoną automobilyje▶ Įkrovimo būklės rodymas MMI jutikliniame ekrane▶ Iki 15 vatų įkrovimo per USB jungtį arba belaidžio įkrovimo („Qi“ standartas) parinktys, įskaitant adaptyvų skyriaus paviršiaus aušinimą▶ Palaiko „Apple Fast Charging“ ir „Samsung Fast Charging“	9ZV	s	s
Audi garso sistema Apimtis: <ul style="list-style-type: none">▶ 10 garsiakalbių, įskaitant vidurinį garsiakalbį ir žemųjų dažnių kolonėlę▶ 6 kanalų stiprintuvas su bendrąja 180 vatų išvesties galia	9VD	s	s
„Audi connect“ paslaugos „Navigation & Infotainment“ „Audi connect“ paslaugos „Navigation & Infotainment“ apima šias paslaugas: <ul style="list-style-type: none">▶ Prijungtinis žemėlapių atnaujinimas▶ e-tron maršrutų planuotojas▶ Navigacija naudojant Google™ palydovinį žemėlapi▶ Tikslų paieška realiuoju laiku▶ Eismo informacija realiuoju laiku „plus“▶ Lankytinos vietos realiuoju laiku▶ Įspėjimai apie pavojus▶ Detalizuotas 3D formato miestų pavaizdavimas▶ Naudotojų profiliai▶ Prieiga prie temų Funkcijos priklauso nuo konkrečios šalies apribojimų. Paslaugos teikiamos per stacionarią automobilįje sumontuotą SIM kortelę. Duomenų perdavimo išlaidos yra įtrauktos į paslaugų kainą. Po 3 metų „Audi connect“ paslaugos turi būti pratęsiamos už papildomą kainą.	IT3	s	s

s = bazinė įranga

- = netiekama

o = papildoma įranga



Bazinė įranga

	Kodas	Q6 SUV e-tron	SQ6 SUV e-tron
Audi taikomųjų programų parduotuvė ir išmaniojo telefono sąsaja Audi taikomųjų programų parduotuvė automobilio MMI sistemoje suteikia prieigą prie daugybės populiarių taikomųjų programų, pavyzdžiui, žinių ir tinklalaidžių, sporto ir žaidimų arba vaizdo įrašų ir pramogų kategorijų. Nenaudojant išmaniojo telefono, įvairios taikomosios programos gali būti atsisiunčiamos tiesiogiai į automobilio MMI sistemą ir naudojamos pagal teisinius reikalavimus. Jums bus teikiama informacija apie šių taikomųjų programų naujinių prieinamumą. Jie gali būti atsisiunčiami tiesiogiai į automobilį. Norint naudotis taikomosiomis programomis, reikia „myAudi“ paskyros ir duomenų perdavimo ryšio. Naudojant šį duomenų perdavimą ir integruotą „Wi-Fi“ interneto prieigos tašką, taip pat galima prijungti prie automobilio „Wi-Fi“ tinklo iki aštuonių mobiliųjų įrenginių, pvz., išmaniųjų telefonų ir planšetinių kompiuterių, ir naudotis įsigytu duomenų perdavimo planu. Alternatyviai taip pat Jūs galite užmegzti duomenų perdavimo ryšį per savo išmanųjį telefoną, naudodami mobilųjį interneto prieigos tašką, nors, priklausomai nuo Jūsų mobiliojo telefono sutarties sąlygų, gali tekti patirti išlaidų. Išmaniojo telefono sąsaja sujungia išmanųjį telefoną su automobiliu bei perduoda išmaniojo telefono turinį tiesiogiai į MMI jutiklinį ekraną. Jungtis gali būti užmezgama tiek naudojant tinkamą USB kabelį, tiek belaidžiu būdu. Navigacija, telefonija, muzika ir rinktinės trečiųjų šalių taikomosios programos gali būti patogiai valdomos, naudojant MMI jutiklinį ekraną arba valdymą balsu.	IU6	s	s
Skaitmeninio radijo transliacijos priėmimas Papildomai prie analoginių stočių pasiūlos, disponuojama skaitmeniniu formatu pagal DAB standartą transliuojančių radijo stočių transliacijos priėmimu, įskaitant DAB+ ir „DMB audio“.	QV3	s	s
Asistavimo sistemos / saugumas			
Priekinės oro pagalvės, priekinio keleivio oro pagalvė gali būti deaktyvuojama	4UI	s	s
Šoninės oro pagalvės priekyje, galvos oro pagalvių sistema ir vidurinė oro pagalvė tarp priekinių sėdynių Papildomai prie šoninių oro pagalvių priekyje ir galvos oro pagalvių priekyje įrengta vidurinė oro pagalvė. Sistemos funkcionavimo ribose ji užtikrina vairuotojo ir priekinio keleivio apsaugą šoninio susidūrimo atveju. Vidurinė oro pagalvė išsiskleidžia tarp priekinių sėdynių. Šoninio susidūrimo atveju ji kiek įmanoma sumažina dviejų priekyje esančių žmonių tarpusavio susidūrimo arba vairuotojo susidūrimo su tuščia priekinio keleivio sėdyne tikimybę bei sumažina sužeidimų riziką.	6C2	s	s
Pastovaus greičio palaikymo sistema Sistėma atvieglo vienmėrį braukšanas stila uzturēšanu un ātruma ierobežojuma ievērošanu, iestatot maksimālo ātrumu. Pārvietojoties ar ātrumu aptuveni 20 km/h un vairāk, sistēma var uzturēt nemainīgu iestatīto ātrumu, ja ir pieejama pietiekama motora jauda. Sistēmu kontrolē ar atsevišķu sviru pie stūres. Iestatītais ātrums tiek pastāvīgi attēlots Audi virtuālās vadītāja informācijas sistēmas statusa rindā un, kad lietotājs veic kādas darbības, īslaicīgi papildinātās realitātes projicētajā attēlā, ja tāds ir pieejams (papildu aprīkojums).	8T2	s	-
Automatinis atstumo reguliavimas Automatinis atstumo reguliavimas padeda vairuotojui, dažniausiai palaikydamas pastovų nustatytą greitį ir atstumą iki priekyje esančios transporto priemonės valdymo diapazono ribose. Kai priekyje atpažįstama transporto priemonė, jeigu reikia, sistema gali stabdyti arba greitinti automobilį. Net eismo su dažnais sustojimais ir intensyvaus eismo situacijose sistema sustabdo automobilį iki visiško sustojimo ir vėl gali automatiškai inicijuoti jo pajudėjimą iš vietos.	8T3	o	s

s = bazinė įranga - = netiekama o = papildoma įranga



Bazinė įranga

	Kodas	Q6 SUV e-tron	SQ6 SUV e-tron
Kelio ženklų pagrindu veikiantis greičio ribotuvas Kai aktyvuotas kelio ženklų pagrindu veikiantis greičio ribotuvas, greitis gali būti įprastai valdomas, naudojant akceleratoriaus pedalą. Tačiau jis apribojamas automatiškai nustatyto sistemos atpažintu greičiu. Greičiai nustatomi pagal greičio apribojimus iš išsaugotų žemėlapiu duomenų ir kelio ženklų atpažinimo naudojant kamerą sistemos. Rodomas aktualiai nustatytas greičio apribojimas ir, jeigu yra, priekyje esantis greičio apribojimas. Automatiškai nustatytas greitis taip pat gali būti keičiamas rankiniu būdu ir gali būti užkertamas kelias būsimų greičio apribojimų perėmimui. Sistema valdoma naudojant atskirą svirtelę prie vairo kolonėlės. Greičio ribotuvo režimas gali būti laikinai deaktivuojamas arba nepaisomas, naudojant „Kick-Down“ funkciją.	LT2	s	s
Parkavimo sistema gale su atstumo indikacija Parkavimo sistema gale savo veikimo ribose palengvina parkavimą ir manevravimą atbuline eiga, pranešdama akustiškai, kaip toli yra automobilis nuo atpažinto už jo esančio objekto. Atstumą matuoja ultragarsiniai sensoriai, kurie nematomi integruoti į bamperius ir aktyvuojami, kai pasirenkama atbulinės eigos pavarą. Pasirenkama optinė indikacija rodo atstumą iki už automobilio atpažintų kliūčių.	7X1	s	-
Parkavimo sistema „plus“ su atstumo indikacija Naudodama 12 nematomi į bamperius integruotų ultragarsinių sensorių nuskaitomus duomenis, akustinė ir optinė parkavimo sistema priekyje, šonuose ir gale padeda parkavimo, išvažiavimo iš stovėjimo vietos ir manevravimo metu. Ratų pasukimo kampo ir važiavimo krypties pagrindu apskaičiuotas atstumas iki atpažintų objektų rodomas pasirenkamojoje optinėje indikacijoje viršutiniame MMI jutikliniame ekrane. Už važiavimo trajektorijos ribų atpažintos kliūtys rodomas baltu segmentu. Raudoni segmentai pavaizduoja važiavimo trajektorijoje esančias kliūtis. Virtualiosios važiavimo trajektorijos indikacija papildomai aprūpinta šoninėmis pagalbinėmis linijomis, kurios iš anksto apskaičiuojamos esamo ratų pasukimo kampo pagrindu. Funkcija aktyvuojama, pasirenkant atbulinės eigos pavarą, mygtuku vidurinėje konsolėje ir pasirinktinai automatiškai, kai tik automobilis priartėja prie atpažintos kliūtis mažesniu nei 10 km/h greičiu.	9X0	o	s
Parkavimo asistentas „plus“ Padeda įvažiuoti į stovėjimo vietas ir išvažiuoti iš jų. Šio nuolat ir visiškai kontroliuojamo proceso metu asistavimo sistema savo funkcionavimo ribose valdo automobilio vairavimo sistemą, akceleratorių ir stabdžius bei išjungia variklį. Parkavimo asistentas „plus“ aktyvuojamas, naudojant MMI jutiklinį ekraną. Jeigu atpažįstamos kliūtys, sistemos veikimo ribose parkavimo asistentas automatiškai panaudoja stabdžius. Sistema gali parkuoti automobilių pirmyn ir atbuline eiga į lygiagrečius ir statmeno parkavimo stovėjimo vietas tarp automobilių.	FT1	o	s
Aplinkos matymo kameros Kad parkavimas ir manevravimas būtų dar lengvesnis, keturios aplinkos matymo kameros tiekia skirtingus tiesioginės automobilio aplinkos vaizdus. Šie vaizdai rodomi MMI jutikliniame ekrane. ▶ Aplinkos vaizdas naudojant virtualų vaizdą iš viršaus suteikia visos parkavimo situacijos apžvalgą, kad automobiliu būtų tiksliau manevruojama į stovėjimo vietą ▶ Panoraminis vaizdas priekyje ir gale geresniam matomumui išvažiuojant iš siaurų stovėjimo vietų arba įvažiavimų į kiemą ▶ Priekinių ir galinių ratų vaizdai geresniam matomumui artėjant prie boriūro”	KA4	o	s

s = bazinė įranga

- = netiekama

o = papildoma įranga



Bazinė įranga

	Kodas	Q6 SUV e-tron	SQ6 SUV e-tron
Priekinis avarinio stabdymo asistentas Priekinis avarinio stabdymo asistentas nuskaito zoną prieš automobilį ir, priklausomai nuo važiavimo situacijos ir greičio, gali įspėti dėl gresiančių susidūrimų ir inicijuoti atitinkamas stabdymo priemones. Pėstieji gali būti atpažįstami automobiliui važiuojant maždaug iki 85 km/h, o automobiliai – iki maksimalaus greičio. Jeigu atpažįstamas gresiantis priekinis susidūrimas, sistema įspėja keliomis pakopomis optiniais, akustiniais ir jutiminiais signalais. Jeigu reikia, ji gali stiprinti stabdymo jėgą arba inicijuoti maksimalų sulėtinimą, kad sumažintų susidūrimo greitį arba, jeigu įmanoma, visiškai jo išvengtų.	8J5	s	s
Kelio ženklų atpažinimo naudojant kamerą sistema Apimtis: <ul style="list-style-type: none">▶ Lenkimo draudimo zonų ir greičio apribojimų, įskaitant laikinus greičio apribojimus, atpažinimas ir parodymas▶ Automagistralių pradžios ir pabaigos, dviejų dalių automagistralių su skiriamąja juosta, gyvenviečių ir gyvenamųjų zonų atpažinimas ir atitinkamų greičio apribojimų parodymas (gali skirtis priklausomai nuo šalies)▶ Nuo situacijos priklausantis rodymas ir įvertinimas, kai važiuojama šlapios dangos sąlygomis, kai yra tam tikru laiku ir eksploatacijai su priekaba galiojančių greičio apribojimų (tik derinyje su gamykloje sumontuotu priekabos prikabinimo įtaisu) Kai viršijamas greičio apribojimas, gali būti aktyvuojamas optinis ir akustinis įspėjimas. Kelio ženklų atpažinimo naudojant kamerą sistema tiesiog teikia informaciją.	QR9	s	s
Įspėjimo dėl išvažiavimo iš eismo juostos sistema Sistemos funkcionavimo ribose padeda vairuotojui išvengti netyčinio išvažiavimo iš eismo juostos. Kai sistema aktyvuota ir parengta funkcionavimui, o posūkių rodikliai neįjungti, įspėjimo dėl išvažiavimo iš eismo juostos sistema koreguojančia vairavimo intervencija padeda išvengti atpažintos eismo juostą ribojančios linijos kirtimo. Papildoma vairo vibracija gali būti nustatoma vairuotojui pageidaujant. Sistema funkcionuoja maždaug nuo 60 km/h greičio diapazone. Sistema aktyvuojama, kai tik paleidžiamas automobilis. Ji taip pat gali būti įjungžiama ir išjungžiama, naudojant MMI jutiklinį ekraną.	6I3	s	s

s = bazinė įranga

- = netiekama

o = papildoma įranga



Bazinė įranga

	Kodas	Q6 SUV e-tron	SQ6 SUV e-tron
<p>„Side assist“ sistema ir įspėjimo išlipant sistema, skersinio eismo gale stebėjimo asistentas ir galinis pasukimo asistentas</p> <p>Padedą vairuotojui stebėti aklašias zonas ir eismą už automobilio. Taip pat įspėja Jus dėl potencialaus susidūrimo, kai išvažiuojama iš stovėjimo vietos arba parkuojamasi atbuline eiga ir pasukama.</p> <p>Šios įrangos apimtis:</p> <ul style="list-style-type: none"> ▶ „Side assist“ sistema ▶ Įspėjimo išlipant sistema ▶ Skersinio eismo gale stebėjimo asistentas ▶ Galinis pasukimo asistentas <p>Persirikiavimo į kitą eismo juostą kontrolė. Sistema, naudodama radarų sensorius, stebi eismą tiesiogiai už automobilio. Atpažinimo diapazono ribose ji įspėja dėl artėjančių transporto priemonių arba šalia esančių transporto priemonių. Jeigu persirikiavimo į kitą eismo juostą situacija laikoma kritine, sistema įspėja vairuotoją indikacija atitinkamame išoriniame veidrodyje bei indikacija integruotame asistavimo vairuotojui sistemų ekrane prietaisų skydelyje. Jeigu vis tiek persirikiuojama į kitą eismo juostą ir yra susidūrimo pavojus, vairuotojas vėl įspėjamas optiškai ir taip pat akustiškai.</p> <p>Kai išlipate, Jūsų užnugaris yra saugus. Įspėjimo išlipant sistema įspėja automobilyje esančius žmones, kai jie automobiliui stovint atidaro duris, dėl galimo susidūrimo su atpažintomis iš galo artėjančiomis transporto priemonėmis. Transporto priemonių stebėjimui gale ir šonuose sistema naudoja radarų sensorius. Ji atpažįsta judančius objektus, pvz., automobilius ir dviratininkus, kurie artėja iš galo. Kai patraukiama durų rankena ir artėjantis eismo dalyvis laikomas kritiniu, susijusioje pusėje užsidega įspėjamoji juosta duryse ir šviesos diodų indikacija išoriniame veidrodyje. Tuo pačiu metu trumpam uždelsiamas durų atidarymas ir nuskamba akustinis įspėjamasis signalas. Skersinio eismo atpažinimas. Skersinio eismo gale stebėjimo asistentas gali įspėti keleivius dėl potencialaus susidūrimo su kelių kertančiomis artėjančiomis transporto priemonėmis pavojaus, kai važiuojama atbuline eiga. Kai išvažiuojama iš stovėjimo vietos, transporto priemonių stebėjimui gale ir šonuose sistema naudoja radarų sensorius. Ji atpažįsta artėjančius judančius objektus, pvz., automobilius ir dviratininkus. Sistema įspėja vairuotoją optiškai (parkavimo vaizdas) viduriniame ekrane ir akustiškai bei taip pat gali panaudoti stabdžius, jeigu važiuojama atbuline eiga situacijose, kurios atpažįstamos kaip ypač kritinės.</p> <p>Pagalba pasukant. Galinis pasukimo asistentas padeda vairuotojui, kai atliekamas pasukimo manevras sankryžose, šalutiniuose keliuose, įvažiuoimuose į kiemą ir garažą, informuodamas jį apie iš paskos artėjančius dviratininkus arba kitas transporto priemonės. Jeigu atpažįstamas vairuotojo ketinimas pasukti ir transporto priemonė laikoma kritine, silpnai užsidega indikacija atitinkamame išoriniame veidrodyje. Kai pasukama, vairuotojas įspėjamas dėl galimo susidūrimo optiškai ryškiai mirksinčia indikacija bei akustiškai. Be to, kai išvažiuojama iš lygiagreto parkavimo stovėjimo vietos, sistema įspėja dėl iš galo artėjančių objektų, net kai automobilis vis dar stovi.</p>	79H	s	s
<p>Sankryžų asistentas</p> <p>Sankryžų asistentas stebi zonas automobilio priekyje ir šonuose sankryžose ir išvažiuoimuose, naudodamas automobilio priekyje sumontuotus radarų sensorius. Savo veikimo ribose sistema atpažįsta judančius objektus, tokius kaip artėjantys automobiliai. Sistema veikia iki 65 km/h greičio diapazone. Jeigu situacija įvertinama kaip kritinė, sistema teikia daugiapakopius įspėjamuosius pranešimus. Iš pradžių pateikiamas optinis ir akustinis įspėjimas. Jeigu vairuotojas nereaguoja, paskui atliekamas įspėjamasis pulsuojantis stabtelėjimas. Įspėjimai rodomi „Audi virtual cockpit plus“ prietaisų skydelyje ir, kai aktyvuota parkavimo sistema, MMI jutikliniame ekrane. Derinyje su papildytos realybės projekciniu ekranu (papildoma įranga) jame taip pat įspėjama dėl kritinių situacijų.</p>	JX1	s	s

s = bazinė įranga

- = netiekama

o = papildoma įranga



Bazinė įranga

	Kodas	Q6 SUV e-tron	SQ6 SUV e-tron
Kliūtis apvažiavimo asistentas ir pasukimo asistentas Kliūtis apvažiavimo asistentas gali padėti vairuoti automobilį jam apvažiuojant kliūtį susidūrimo išvengimo situacijoje, kuri atpažįstama kaip kritinė. Jeigu vairuotojas aktyviai apvažiuoja kliūtį po neatidėliotino įspėjimo, kliūtis apvažiavimo asistentas jam padeda, tikslingai pristabdydamas ratus ir taikydamas nedidelį vairavimo momentą, koreguojantį ratų pasukimo kampą. Kliūtis apvažiavimo asistentu disponuojama maždaug nuo 30 iki 150 km/h greičio diapazone ir reikalaujama, kad vairuotojas aktyviai vairuotų viso manevro metu. Kai pradėdama važiuoti arba važiuojama lėtai iki 25 km/h, priekinis pasukimo asistentas, naudodamas stabdymo intervenciją, gali užtikrinti, kad pasukantis automobilis nesusidurtų su priešpriešiais artėjančia transporto priemone. Kai tik vairuotojas įjungia posūkių rodiklius, pasukimo asistentas pradeda stebėti priešpriešinio eismo juostą. Stabdymo intervencija užtikrina, kad automobilis liks savo eismo juostoje. Vairuotojas informuojamas apie stabdžių panaudojimą indikacija „Audi virtual cockpit plus“ prietaisų skydelyje.	4G3	s	s
Garso skleidimo judant automobiliui sistema Akustinė sistema, skleidžianti garsinius įspėjimus automobilio išorėje, kai važiuojama mažu greičiu, saugumo kelyje, pvz., pėsčiųjų ir dviratininkų, padidinimui.	GM4	s	-
e-tron sportinis garsas Nepaprasto automobilio garsas yra jo sportiškumo, rafinuotumo ir progresyvaus charakterio akustinė išraiška. Tai emocinio e-tron garso interpretacija elektrinio mobilumo amžiuje. Įspūdinga skaitmeninė garso gama kinta priklausomai nuo greičio, iki maksimalaus automobilio greičio. Skaitmeninis važiavimo garsas atkuriamas per papildomą išorinį garsiakalbį gale ir per konkrečią įrengtą garso sistemą. Išraiškingo garso profilio galia taip pat gali būti individualiai nustatoma, naudojant „Audi drive select“ sistemą. Esant „efficiency“ ir „comfort“ režimams e-tron sportinis garsas lieka antrajame plane. Tai leidžia važiuoti sklandžiai ir praktiškai begarsiai. Esant „balanced“ ir „offroad“ režimams važiavimo garsas yra subalansuotas, o esant „dynamic“ režimui jis užtikrina labiau sportišką potyrį. Teisiškai nurodoma garso skleidimo judant automobiliui sistema išlieka aktyvi visą laiką. Tai reiškia, kad automobilis taip pat pastebimas, kai važiuoja mažu greičiu, kas padidina saugumą kelyje.	GM3	o	s

s = bazinė įranga

- = netiekama

o = papildoma įranga



Bazinė įranga

	Kodas	Q6 SUV e-tron	SQ6 SUV e-tron
<p>„Audi connect“ paslaugos „Emergency Call & Service“ su „Audi connect“ paslaugomis „Remote & Control“</p> <p>„Audi connect“ paslaugos „Emergency Call & Service“ „Audi connect“ paslaugos „Emergency Call & Service“ leidžia Jums jaustis saugiai kiekvienoje kelionėje, kad ir kas beįvyktų ar kur benuvestų Jus kelionė. Pavyzdžiui, įvykus rimtam eismo įvykiui automatiškai atliekamas skambinimas skubios pagalbos numeriu į Audi avarinės tarnybos centrą. Automatiškai perduodama automobilio informacija, siekiant užtikrinti, kad kuo greičiau būtų suteikta pagalba. Naudojant įžvalgųjį priminimą dėl techninės priežiūros, laiko, ridos ir sensorių duomenų pagrindu stebima rinktinių besidėvinčių automobilio dalių būklė. Dėl to gali būti anksti atpažįstamas priežiūros poreikis. Be to, „Online Car Care“ paslauga gali Jus informuoti apie nepaprastus techninės priežiūros įvykius ir rinkoje taikomas gamintojo priemonės. Automobiliumi sugedus kelyje arba įvykus smulkiam eismo įvykiui pagalbą suteikia techninės pagalbos kelyje realiuoju laiku ir Audi pagalbos įvykus eismo įvykiui tarnyba. Be to, nuotolinės automobilio diagnostikos paslauga leidžia atlikti nuotolinę automobilio diagnostiką ir pateikti rekomendacijas dėl tolesnių veiksmų. Paketas apima šias paslaugas:</p> <ul style="list-style-type: none"> ▶ „Audi connect“ skambinimas skubios pagalbos numeriu ▶ Techninė pagalba kelyje realiuoju laiku ▶ Audi pagalba įvykus eismo įvykiui ▶ Paslaugų paklausimas realiuoju laiku ▶ Įžvalgusis priminimas dėl techninės priežiūros ▶ „Online Car Care“ ▶ Nuotolinė automobilio diagnostika <p>„Audi connect“ paslaugos „Remote & Control“ „Audi connect“ paslaugos „Remote & Control“ sujungia automobilį su išmaniuoju telefonu. Naudojant „myAudi“ taikomąją programą galima nuotoliniu būdu gauti prieigą prie automobilio, peržiūrėti paskutinę stovėjimo vietą ir esamą automobilio būklę. Tai apima esamą ridos atsargą važiuojant elektra, esamą įkrovos lygį, esamą ridą, kitos inspekcinės techninės priežiūros terminą bei informaciją, ar uždarytos durys ir langai. Jeigu reikia, automobilis taip pat gali būti užrakinamas ir atrakinamas nuotoliniu būdu. Be to, siekiant maksimalaus patogumo, tiek autonominis klimatizavimas, tiek įkrovimo procesas gali būti paleidžiami tuojau pat arba juos užprogramuojat. Paketas apima šias paslaugas:</p> <ul style="list-style-type: none"> ▶ Automobilio ieškiklis ▶ Automobilio būklė ir važiavimo duomenys ▶ Nuotolinis užrakinimas ir atrakinimas ▶ Nuotolinis įkrovimas ▶ Nuotolinis klimatizavimas ▶ Aktyvieji signalizacijos sistemos pranešimai <p>„Audi connect“ paslaugų „Emergency Call & Service“ su „Audi connect“ paslaugomis „Remote & Control“ paketo paslaugos teikiamos iki 10 metų nuo naujo automobilio perdavimo.</p>	IW3	s	s
<p>Įsėjimo dėl išsiblašymo ir nuovargio sistema</p> <p>Sistema įspėja vairuotoją optiškai ir/arba akustiškai, jeigu atpažintas dėmesio praradimas, kurį, pavyzdžiui, gali sukelti išsiblašymas arba nuovargis. Naudojant sensorius, sistemos funkcionavimo ribose, pavyzdžiui, stebima važiavimo ir vairavimo elgsena ir taip atpažįstamas nuovargio lygis. Skirtingomis pakopomis „Audi virtual cockpit“ prietaisų skydelyje sistema pateikia optinį įspėjimą su spalvomis paryškintu iškylančiu langu, raginančiu vairuotoją padaryti pertrauką, bei akustinį pranešimą.</p>	EM2	s	s

s = bazinė įranga - = netiekama o = papildoma įranga



Bazinė įranga

	Kodas	Q6 SUV e-tron	SQ6 SUV e-tron
Technologijos / važiuoklė			
Komfortiška važiuoklė Bazinė važiuoklė vienija aukštą važiavimo komfortą su gera važiavimo dinamika. Dėl pagal dažnį parinktų amortizatorių sistemos naudojimo komfortiška važiuoklė nuolat prisitaiko prie slopinimo jėgos ir užtikrina harmoningą automobilio valdomumą. Slopinimo jėga sumažinama ant nelygios dangos, pvz., grindinio akmenų arba šiurkštaus asfalto, kas pastebimai padidina važiavimo komfortą. Visas slopinimo efektas aktyvuojamas, pavyzdžiui, pasukant, persirikiuojant į kitą eismo juostą arba važiuojant nelygia danga, o tai reiškia, kad dėl to gali būti išlaikoma arba padidinama važiavimo dinamika ir važiavimo saugumas.	1BA	s	-
„S“ sportinė važiuoklė Apimtis: ▶ Prošvaisis sumažinimas 25 mm, palyginti su komfortiška važiuokle ▶ Pagal dažnį parinktų amortizatorių sistema nuolatiniame slopinimo jėgos keitimu ir harmoningam automobilio valdomumui Slopinimo jėga sumažinama ant nelygios dangos, pvz., grindinio akmenų arba šiurkštaus asfalto, kas pastebimai padidina važiavimo komfortą. Visas slopinimo efektas aktyvuojamas, pavyzdžiui, pasukant, persirikiuojant į kitą eismo juostą arba važiuojant nelygia danga, o tai reiškia, kad dėl to gali būti išlaikoma arba padidinama važiavimo dinamika ir važiavimo saugumas.	1BD	o	s
„Audi drive select“ sistema Skirtingi standartiniai režimai leidžia Jums nustatyti Jūsų automobilio charakteristikas, kad Jūs bet kuriuo metu galėtumėte mėgautis vairavimo potyriu: ▶ „balanced“ arba „individual“ ▶ „efficiency“ ▶ „comfort“ ▶ „offroad“ (automobiliuose su adaptyvia pneumatine važiuokle (papildoma įranga)) ▶ „dynamic“ Papildomi režimai gali būti pasirenkami, naudojant MMI sistemą (jeigu iš anksto pasirinktas atitinkamas standartinis režimas): ▶ „efficiency plus“ ▶ „offroad plus“ Be to, į pasirinktą režimą gali būti nustatomos šios sistemos ir įranga: ▶ Vairo stiprintuvas ▶ Važiavimo charakteristikos ▶ Automobilio dinamikos valdymas ▶ Visų ratų pavara („quattro“) ▶ Adaptyvi pneumatinė važiuoklė (papildoma įranga) ▶ Rekuperacija ▶ e-tron sportinis garsas (papildoma įranga, bazinė „S“ modelio įranga) ▶ Kitos bazinės sistemos ir pasirinktinai už papildomą kainą tiekiamos sistemos Režimas „efficiency“ perjungia pavaros sistemą, oro kondicionierių, rekuperaciją ir adaptyvų važiavimo asistentą „plus“ ¹ , pavyzdžiui, į labiau degalus tausojantį pagrindinį nustatymą. Esant „efficiency plus“ režimui visos sistemos pritaikomos maksimaliai ridos atsargai.	2H9	s	s

s = bazinė įranga

- = netiekama

o = papildoma įranga



Bazinė įranga

	Kodas	Q6 SUV e-tron	SQ6 SUV e-tron
Įkalnės asistentas Neribotą laiką laiko automobilį vietoje jam sustojus tipinėje įkalnėje arba nuokalnėje. Po aktyvavimo stovintis automobilis laikomas stabdžiais, kol bus vėl nuspaustas akceleratoriaus pedalas.	UH2	s	s
18" priekiniai diskiniai stabdžiai, 18" galiniai diskiniai stabdžiai	1ZC/ 2ET/ 2EV	s	-
18" priekiniai diskiniai stabdžiai, juodos spalvos stabdžių suportai, „S“ logotipai; 18" galiniai diskiniai stabdžiai, juodos spalvos stabdžių suportai	1ZM/ 2EW	-	s
Šilumos siurblys Sistemos funkcionavimo ribose šilumos siurblys naudoja elektros pavaros komponentų spinduliuojamą šilumą ir aplinkos orą automobilio salono šildymui. Taip paremiamas reikiamos šildymo galios užtikrinimas žemos lauko temperatūros sąlygomis. Be to, šildymui nepanaudota elektros energija gali padėti padidinti ridos atsargą.	9M3	s	s
e-tron įkrovimo sistema „compact“ „Mode 2“ įkrovimo sistema sukurta įkrovimui prijungus prie kištukinių lizdų ir gali būti naudojama, būnant toli nuo namų. Šviesos diodai valdymo modulyje rodo įkrovimo sistemos būklę ir įkrovimo procesą. Priklausomai nuo to, ar naudojamas namų ūkio ar pramoninis kištukas, ir nuo elektros tinklo charakteristikos automobilyje įmanoma iki 11 kW įkrovimo galia su trifaziu elektros tiekimu arba iki 7,4 kW įkrovimo galia su vienfaziu elektros tiekimu. Įkrovimo galia gali būti perjungiama rankiniu būdu tarp 100 % ir 50 %. Pramoninis elektros lizdas rekomenduojamas greitesniam įkrovimui. e-tron įkrovimo sistemos „compact“ apimtis: <ul style="list-style-type: none"> ▶ Valdymo modulis su prijungimo prie automobilio kabeliu ▶ Skirtingi elektros tinklo jungiamieji kabeliai su namų ūkio ir pramoniniu kištukais 	NW1	s	s
Sieninis laikiklis	NJ2	s	s
„Mode 3“ įkrovimo kabelis viešajam įkrovimui, 22 kW (AC) Įkrovimo kabelis įkrovimui iš viešųjų įkrovimo kintamąja srove stotelių (2 tipo). Kabelis (6 m) sujungia įkrovimo stotelę su automobilio įkrovimo kintamąja srove jungtimi ir palaiko iki 22 kW įkrovimo galią. Kiekviena faze gali būti perduodama iki 32 A srovė.	76H	s	s
Namų ūkio E/F tipo kištukas e-tron įkrovimo sistemai* Elektros tinklo jungiamasis kabelis (ilgis 1,6 m, srovė 10 A) su kampiniu namų ūkio E/F tipo kištuku e-tron įkrovimo sistemai „compact“.	70T	s	s
Pramoninis CEE kištukas 16 A, 400 V, ilgas ir tiesus, e-tron įkrovimo sistemai** Elektros tinklo jungiamasis kabelis (ilgis 1,6 m) su pramoniniu CEE kištuku, 16 A, trifazis, raudonas, tiesioji versija, e-tron įkrovimo sistemai „compact“.	73P	s	s
Integruotas iki 11 kW galios įkroviklis (AC) Standartiškai automobilis gali būti įkraunamas kintamąja srove (AC) iki 11 kW galia. Automobilis tiekiamas su integruotu įkrovikliu, kuris apriboja įkrovimo kintamąja srove galią iki 11 kW. Aukštos įtampos akumuliatoriaus įkrovimui AC/DC keitiklis įkrovimo metu paverčia kintamąją srovę (AC) nuolatine srove (DC).	KB3	s	s

s = bazinė įranga - = netiekama o = papildoma įranga



Bazinė įranga

	Kodas	Q6 SUV e-tron	SQ6 SUV e-tron
<p>Iki 270 kW įkrovimo galia (DC)*** Prijungus prie „High Power Charging“ stotelių, aukštos įtampos akumuliatorius gali pasiekti iki 270 kW (DC) sparčiojo įkrovimo galią, o tai reiškia, kad per 10 minučių gali būti papildomas energijos kiekis, kuris padidina ridos atsargą (pagal WLTP) iki 255 km. Aukštos įtampos akumuliatoriaus įkrovos lygis (SOC) gali būti padidinamas nuo 10 % iki 80 % maždaug per 21 min.</p>	LH3	s	s
<p>Antroji įkrovimo jungtis „Antroji įkrovimo kintamąja srove jungtis priekinio keleivio pusėje užtikrina trumpiausią įmanomą atstumą nuo įkrovimo stotelės arba kištukinio lizdo iki automobilio įkrovimo jungties daugelyje kasdienių parkavimo situacijų. Jis pagerina komfortą, kai įkraunama prijungus prie kelkraštyje esančių įkrovimo taškų, nes įkrovimo kabelis gali likti šaligatvio pusėje. Antroji įkrovimo kintamąja srove jungtis suteikia tokį patį komfortą, kaip tuomet, jeigu įkraunama namuose Jūsų privačiame garaže arba stovėjimo aikštelėje, kai elektros tiekimas yra priekinio keleivio pusėje. Antroji įkrovimo kintamąja srove jungtis užtikrina tokią pačią įkrovimo galią, kaip ir įkrovimo kintamąja srove jungtis vairuotojo pusėje. Abi įkrovimo kintamąja srove jungtys negali būti naudojamos vienu metu; vienalaikiam abiejų įkrovimo kintamąja srove jungčių naudojimui užkerta kelią įkrovimo dangtelių užrakinimo koncepcija.“</p>	JS1	s	s
<p>„Combo 2“ įkrovimo lizdas (ES) Įkrovimo jungtis aukštos įtampos akumuliatoriaus įkrovimui naudojant 2 tipo kombinuoto įkrovimo sistemą (CCS2) yra kombinuoto kintamąja srove ir nuolatine srove įkrovimo jungtis. Įkrovimo nuolatine srove jungtis palaiko įkrovimą didele galia.</p> <ul style="list-style-type: none"> ▶ Įkrovimo kintamąja srove jungtis („Mode 2“ ir „Mode 3“) ▶ Įkrovimo nuolatine srove jungtis („Mode 4“) 	ES7	s	s
<p>Elektra valdomas įkrovimo dangtelis</p>	2W9	s	s

* Įkrovimui kintamąja srove Audi rekomenduoja įkrauti aukštos įtampos akumuliatorių prijungus prie pramoninio elektros tinklo kištukinio lizdo, įkrovimo stotelės arba sieninės įkrovimo stotelės. Tai yra efektyviau ir žymiai greičiau, nei prijungus prie namų ūkio elektros tinklo kištukinio lizdo. Automobilis neturėtų būti reguliariai įkraunamas prijungus prie namų ūkio elektros tinklo kištukinių lizdų, naudojant mobiliąją e-tron įkrovimo sistemą „compact“, jeigu yra prieiga prie pramoninio kintamosios srovės (AC) elektros tinklo kištukinio lizdo arba prie viešosios įkrovimo kintamąja srove arba nuolatine srove stotelės. Įkrovimo galia priklauso nuo naudojamo elektros tinklo kištuko tipo, elektros tinklo įtampos šalyje ir elektros tinklo fazių skaičiaus bei elektros instaliacijos kliento namų ūkyje. Todėl kai kuriais atvejais ji gali būti mažesnė.

** Elektros tinklo jungiamasis kabelis su pramoniniu kištuku ir įkrovimo sistemos valdymo prietaisas yra suderinti tarpusavyje. Vėlesnis elektros tinklo jungiamojo kabelio kištuko pakeitimas kito tipo kištuku gali sumažinti disponuojamą įkrovimo galią. e-tron įkrovimo sistema „compact“ aprūpinta 4,5 m ilgio automobilio prijungimo kabeliu. Įkrovimo galia priklauso nuo tiekiamo kištuko ir nuo konkrečios rinkos elektros tinklo charakteristikos bei gali būti iki 11 kW. Įkrovimo galia priklauso nuo naudojamo elektros tinklo kištuko tipo, elektros tinklo įtampos šalyje ir elektros tinklo fazių skaičiaus bei elektros instaliacijos kliento namų ūkyje. Todėl kai kuriais atvejais ji gali būti mažesnė. Iš gamyklos gali būti pasirenkamas maksimaliai vienas jungiamasis kabelis su pramoniniu kištuku.

*** Akumuliatoriaus įkrovimo laikas, maksimali DC įkrovimo galia prijungus prie „High Power Charging“ (HPC) įkrovimo stotelių ir papildoma ridos atsarga buvo apskaičiuotos pagal DIN 70080 ir gali skirtis priklausomai nuo daugybės veiksnių, įskaitant aplinkos ir akumuliatoriaus temperatūrą, kitų konkrečių šalių kištukų naudojimą, išankstinio klimatizavimo funkcijos naudojimą (pvz., nuotoliniu būdu valdomas automobilio klimatizavimas), disponuojamą įkrovimo stotelės galią, įkrovos lygį ir akumuliatoriaus senėjimą. Įkrovimo galia mažėja didėjant įkrovos lygiui. Atsižvelgiama į įkrovimo praradimus.

s = bazinė įranga - = netiekama o = papildoma įranga













Ilustracinio pobūdzio nuotrauka

www.audi.lt





Papildoma įranga

Spalvos		Kodas	Q6 SUV e-tron Kaina EUR su PVM	SQ6 SUV e-tron Kaina EUR su PVM
 G5G5	Paprastoji spalva „Magnet Gray“		0	0
 2Y2Y	“Glacier White” spalva	 0E0E	1 076	1 076
		 H1H1		
 3D3D	“Plasma Blue” spalva			
 9W9W	“Ascari Blue” spalva	 G1G1	1 585	1 585
 6Y6Y	“Daytona Gray” spalva		-	1 076
 Q000	„Audi exclusive“ individualios spalvos		5 548	5 548
	Metalizuotos kontrastingos juodos spalvos “mythos black” nudažymas	FB5	s	0
	Nudažytos visos išorinės dalys	FB4	397	s





Papildoma įranga

Ratlankiai / padangos

		Kodas	Q6 SUV e-tron Kaina EUR su PVM	SQ6 SUV e-tron Kaina EUR su PVM
	Lengvojo lydinio 5 dvigubų stipinų „Flag“ dizaino ratlankiai, 8,0J 9,0J x 19, 235/60 255/55 R19 padangos	41A	1 076	-
	Lengvojo lydinio 5 dvigubų stipinų „Dynamic“ dizaino, pilkos grafito spalvos iki blizgesio pratekinti ratlankiai, 8,0J 9,0J x 19, 235/60 255/55 R19 padangos*	41M	1 416	-
	Lengvojo lydinio 5 stipinų „Structure“ dizaino, pilkos grafito spalvos iki blizgesio pratekinti ratlankiai, 8,5 J 10,0J x 20, 255/50 285/45 R20 padangos*	52T	2 264	s
	Lengvojo lydinio 5 dvigubų stipinų „Falx“ dizaino ratlankiai, 8,5 J 10,0J x 20, 255/50 285/45 R20 padangos	54V	2 038	0



Papildoma įranga

		Kodas	Q6 SUV e-tron Kaina EUR su PVM	SQ6 SUV e-tron Kaina EUR su PVM
	„Audi Sport“ lengvojo lydinio 5 dvigubų stipinų „Offset“ dizaino, matinės pilkos spalvos su šilko efektu iki blizgesio pratekinti ratlankiai, 8,5J 10,0J x 20, 255/50 285/45 R20 padangos*	58Q	2 988	724
	„Audi Sport“ lengvojo lydinio 10 stipinų „Trapezoid“ dizaino, juodos „metallic“ spalvos iki blizgesio pratekinti ratlankiai, 8,5 J 10,0J x 20, 255/50 285/45 R20 padangos*	58R	2 988	724
	Lengvojo lydinio 5 stipinų „V Structure“ dizaino, pilkos grafito spalvos iki blizgesio pratekinti ratlankiai, 9,0J 10,0J x 21, 255/45 285/40 R21 padangos*	46X	3 341	1 076
	„Audi Sport“ lengvojo lydinio 5 stipinų „Y Dynamic“ dizaino, juodos „metallic“ spalvos iki blizgesio pratekinti ratlankiai, 9,0J 10,0J x 21, 255/45 285/40 R21 padangos*	V39	4 065	1 800



Papildoma įranga



„Audi Sport“ lengvojo lydinio 5 stipinų „Aero“ dizaino, juodos „metallic“ spalvos iki blizgesio pratekinti ir užtamsinti ratlankiai, 9,0J|10,0J x 21, 255/45|285/40 R21 padangos*

Kodas	Q6 SUV e-tron Kaina EUR su PVM	SQ6 SUV e-tron Kaina EUR su PVM
-------	-----------------------------------	------------------------------------

C9K	4 517	-
-----	-------	---

* Iki blizgesio pratekinti arba iki blizgesio išfrezuoti lengvojo lydinio ratlankiai bei poliruoti arba iš dalies poliruoti lengvojo lydinio ratlankiai negali būti naudojami žiemos kelio sąlygomis. Dėl gamybinių priežasčių ratlankių paviršius neturi veiksmingos apsaugos nuo korozijos, kai jie naudojami tokiomis sąlygomis, ir gali būti negrįžtamai pažeistas kelio barstymui skirtos druskos arba panašių priemonių.

📌 Aktualu: 41M, 52T, 58Q, 58R, 46X, V39, C9K

Vagystę apsunkinantys ratų varžtai

Ratų varžtai gali būti atlaisvinami tik naudojant kartu tiekiamą adapterį. Adapterio galvutė sukurta specialiai, kad tiktų automobilio ratų varžtams, ir gali būti naudojama tik jiems.

1PD	45	45
-----	----	----

Važiuklė / stabdžiai

Raudonos spalvos stabdžių suportai

Raudonos spalvos priekinių ir galinių stabdžių suportai išraiškingai stabdžių sistemos išvaizdai

PC2	397	397
-----	-----	-----

Komforto įranga ir funkcinė įranga

Komforto paketas

Apimtis:

- ▶ Elektra nustatomi, prilenkiami ir šildomi, automatiškai tamsėjantys abiejose pusėse išoriniai galinio vaizdo veidrodžiai (6XK)
- ▶ Automatiškai tamsėjantis vidinis galinio vaizdo veidrodis (4L6)
- ▶ Komfortiškas priekinis vidurinis porankis (6E3)
- ▶ Projekcinis apšvietimas išoriniuose veidrodžiuose (1J2)
- ▶ Komfortinio rakto sistema su užrakinimo apsauga (4K6)

📌 Pastaba: tikai su PQ1

PG4	1 744	-
-----	-------	---



Papildoma įranga

	Kodas	Q6 SUV e-tron Kaina EUR su PVM	SQ6 SUV e-tron Kaina EUR su PVM
Komforto paketas „plus“ Apimtis: <ul style="list-style-type: none">▶ Elektra nustatomi, prilenkiami ir šildomi, automatiškai tamsėjantys abiejose pusėse išoriniai galinio vaizdo veidrodžiai (6XK)▶ Automatiškai tamsėjantis vidinis galinio vaizdo veidrodis (4L6)▶ Komfortiškas priekinis vidurinis porankis (6E3)▶ Vairuotojo sėdynės ir išorinių veidrodžių atminties funkcija (AI1)▶ Elektra nustatomos priekinės sėdynės (3L5)▶ Projekcinis apšvietimas išoriniuose veidrodžiuose (1J2)▶ Komfortinio rakto sistema su užrakinimo apsauga (4K6) <p>❗ Pastaba: Q6 e-tron SUV modeliui tik su PQ2 ir PWA arba PWB, arba PWC, arba PWD, arba PWE, arba PWF, arba PWK, arba PWL, arba PWM, arba PWN, arba PWO, arba YYB ir PYI, ir PYU</p>	PG7	2 843	226
Komforto paketas „pro“ Apimtis: <ul style="list-style-type: none">▶ Elektra nustatomi, prilenkiami ir šildomi, automatiškai tamsėjantys abiejose pusėse išoriniai galinio vaizdo veidrodžiai (6XK)▶ Garažo vartų atidarymo įranga (VC2)▶ Automatiškai tamsėjantis vidinis galinio vaizdo veidrodis (4L6)▶ Vairo kolonėlės nustatymas elektra (2C7)▶ Komfortiškas priekinis vidurinis porankis (6E3)▶ Vairuotojo sėdynės ir išorinių veidrodžių atminties funkcija (AI1)▶ Elektra nustatomos priekinės sėdynės (3L5)▶ Projekcinis apšvietimas išoriniuose veidrodžiuose (1J2)▶ Komfortinio rakto sistema su užrakinimo apsauga (4K6) <p>❗ Pastaba: Q6 e-tron SUV modeliui tik su PQ3 ir PWA arba PWB, arba PWC, arba PWD, arba PWE, arba PWF, arba PWK, arba PWL, arba PWM, arba PWN, arba PWO, arba YYB, ir PYL, ir PYU</p> <p>❗ SQ6 e-tron modeliui: tik su PQ4 ir PYL</p>	PG8	3 567	950



Papildoma įranga

	Kodas	Q6 SUV e-tron Kaina EUR su PVM	SQ6 SUV e-tron Kaina EUR su PVM
Daiktadėžių ir bagažo skyriaus įrangos paketas ir priekinis bagažo skyrius Apimtis: <ul style="list-style-type: none">▶ Tinklinės kišenės daiktams galinėje priekinių sėdynių atlošų pusėje▶ Daiktadėžė vidurinės konsolės priekyje su peleninės įdėklu▶ Daiktadėžė vairuotojo pusėje▶ Užrakinamas pirštinių skyrius▶ Bagažo skyriaus tinklas▶ Tinklas bagažo skyriaus įdubose kairėje ir dešinėje▶ Įtempiamoji juosta bagažo skyriaus šone, kairėje▶ Papildoma 64 litrų talpos erdvė daiktams po priekiniu dangčiu	QE1	295	295
Mantu nodalijuma un bagāžas nodalījuma paka, kā arī priekšējais bagāžas nodalījums iekļauts: <ul style="list-style-type: none">▶ mantu tīkls priekšējo sēdekļu atzveltnu aizmugurē▶ mantu nodalījums viduskonsolē, priekšā, ar iebūvētu pelnutrauku▶ mantu nodalījums vadītāja pusē▶ aizslēdzams cimdņu nodalījums▶ bagāžas nodalījuma tīkls▶ tīkls bagāžas nodalījuma padziļinājumā kreisajā un labajā pusē▶ spriegojošā siksna bagāžas nodalījuma pusē, pa kreisi▶ 64 litrus ietilpīga papildu mantu glabāšanas vieta zem pārsega	QE2	555	555
Tinklinė pertvara <ul style="list-style-type: none">▶ Gali būti tvirtinama prie grindų arba prie nulenкто galinės sėdynės atlošo▶ Gali būti naudojama, kai galinės sėdynės atlošas yra stačioje arba vienoje pusėje ir abiejose pusėse nulenктоje padėtyje▶ Nuimama ir gali būti padedama automobilyje	3CX	124	124
Rankinių būdu suvyniojamos apsauginės užuolaidos nuo saulės galinių durų langams Užuolaidos nuo saulės gali būti ištraukiamos ir suvyniojamos rankinių būdu. Norint užfiksuoti, jos gali būti pritvirtinamos lango rėmo viršuje. Taip galinė salono dalis lieka užtamsinta po tiesioginiais saulės spinduliais ir užkertamas kelias smalsiems žvilgsniams į automobilio vidų. Užuolaidos nuo saulės gali būti visiškai suvyniojamos į langų angas, kai jos nenaudojamos.	3Y4	204	204





Ilustracinio pobūdzio nuotrauka

www.audi.lt



Papildoma įranga

Sėdynių apmušalai / odos paketai

Interjeras su juodos spalvos odos ir dirbtinės odos deriniu aptrauktomis bazinėmis sėdynėmis

Kodas
PWA

Q6 SUV e-tron
Kaina EUR su PVM

SQ6 SUV e-tron
Kaina EUR su PVM

2 218

-

Apimtis:

- ▶ Bazinės priekinės sėdynės (Q1A)
- ▶ Juodos spalvos oda aptrauktos vidurinės sėdynių dalys, juodos spalvos dirbtine oda aptraukti sėdynių šonai, galvos atramos ir viduriniai porankiai, „Steel grey“ spalvos kontrastinės siūlės (galinių sėdynių apmušalai optiškai atitinka priekines sėdynes) (N1P)
- ▶ Priekinių sėdynių 4 krypčių juosmens atramos reguliavimas elektra atskirai horizontaliai ir vertikalčiai (7P1)
- ▶ Dirbtine oda „plus“ aptraukti viršutiniai ir apatiniai interjero elementai: apdailos elementai prietaisų panelyje bei duryse iš švelnios išvaizdos dirbtinės odos „plus“ su „Steel grey“ spalvos kontrastinėmis siūlėmis, klasikinės išvaizdos dirbtine oda aptrauktas vidurinis porankis, švelnios išvaizdos dirbtine oda „plus“ aptraukta vidurinė konsolė ir atramos rankai duryse (Q8B)
- ▶ Švelnios išvaizdos dirbtinės odos „plus“ ir klasikinės išvaizdos dirbtinės odos spalva suderinta su pasirinkta interjero įrangos spalva
- ▶ Juodos spalvos su „Steel grey“ spalvos kontrastinėmis siūlėmis viršutinė prietaisų panelio dalis (7HB)
- ▶ Blizgios juodos spalvos akcentiniai paviršiai ir valdymo mygtukai vidurinėje konsolėje ir gėrimų laikiklio uždangalas (GS5)
- ▶ Dekoratyvinis intarpas iš antracito spalvos matinio pašiaušto aliuminio prietaisų panelyje (STG)
- ▶ Apšviečiamos apsauginės durų slenksčių juostos priekyje su intarpais iš aliuminio (VT3)

Interjeras su rudos spalvos odos ir dirbtinės odos deriniu aptrauktomis bazinėmis sėdynėmis

Kodas
PWB

2 507

-

Apimtis:

- ▶ Bazinės priekinės sėdynės (Q1A)
- ▶ „Santos brown“ spalvos oda aptrauktos vidurinės sėdynių dalys, „Santos brown“ spalvos dirbtine oda aptraukti sėdynių šonai, galvos atramos ir viduriniai porankiai, „Steel grey“ spalvos kontrastinės siūlės (galinių sėdynių apmušalai optiškai atitinka priekines sėdynes) (N1P)
- ▶ Priekinių sėdynių 4 krypčių juosmens atramos reguliavimas elektra atskirai horizontaliai ir vertikalčiai (7P1)
- ▶ Juodos spalvos medžiaginis lubų apmušalas (6NQ)
- ▶ Dirbtine oda „plus“ aptraukti viršutiniai ir apatiniai interjero elementai: apdailos elementai prietaisų panelyje bei duryse iš švelnios išvaizdos dirbtinės odos „plus“ su „Steel grey“ spalvos kontrastinėmis siūlėmis, klasikinės išvaizdos dirbtine oda aptrauktas vidurinis porankis, švelnios išvaizdos dirbtine oda „plus“ aptraukta vidurinė konsolė ir atramos rankai duryse (Q8B)
- ▶ Švelnios išvaizdos dirbtinės odos „plus“ ir klasikinės išvaizdos dirbtinės odos spalva suderinta su pasirinkta interjero įrangos spalva
- ▶ Juodos spalvos su „Steel grey“ spalvos kontrastinėmis siūlėmis viršutinė prietaisų panelio dalis (7HB)
- ▶ Blizgios juodos spalvos akcentiniai paviršiai ir valdymo mygtukai vidurinėje konsolėje ir gėrimų laikiklio uždangalas (GS5)
- ▶ Dekoratyvinis intarpas iš antracito spalvos matinio pašiaušto aliuminio prietaisų panelyje (STG)
- ▶ Apšviečiamos apsauginės durų slenksčių juostos priekyje su intarpais iš aliuminio (VT3)



Papildoma įranga

	Kodas	Q6 SUV e-tron Kaina EUR su PVM	SQ6 SUV e-tron Kaina EUR su PVM
<p>Interjeras su smėlio spalvos odos ir dirbtinės odos deriniu aptrauktomis bazinėmis sėdynėmis</p> <p>Apimtis:</p> <ul style="list-style-type: none"> ▶ Bazinės priekinės sėdynės (Q1A) ▶ „Pearl beige“ spalvos oda aptrauktos vidurinės sėdynių dalys, „Pearl beige“ spalvos dirbtine oda aptraukti sėdynių šonai, galvos atramos ir viduriniai porankiai, „Steel grey“ spalvos kontrastinės siūlės (galinių sėdynių apmušalai optiškai atitinka priekines sėdynes) (N1P) ▶ Priekinių sėdynių 4 krypčių juosmens atramos reguliavimas elektra atskirai horizontaliai ir vertikalčiai (7P1) ▶ Dirbtine oda „plus“ aptraukti viršutiniai ir apatiniai interjero elementai: apdailos elementai prietaisų panelyje bei duryse iš švelnios išvaizdos dirbtinės odos „plus“ su „Steel grey“ spalvos kontrastinėmis siūlėmis, klasikinės išvaizdos dirbtine oda aptrauktas vidurinis porankis, švelnios išvaizdos dirbtine oda „plus“ aptraukta vidurinė konsolė ir atramos rankai duryse (Q8B) ▶ Švelnios išvaizdos dirbtinės odos „plus“ ir klasikinės išvaizdos dirbtinės odos spalva suderinta su pasirinkta interjero įrangos spalva ▶ Juodos spalvos su „Steel grey“ spalvos kontrastinėmis siūlėmis viršutinė prietaisų panelio dalis (7HB) ▶ Blizgios juodos spalvos akcentiniai paviršiai ir valdymo mygtukai vidurinėje konsolėje ir gėrimų laikiklio uždangalas (GS5) ▶ Dekoratyvinis intarpas iš antracito spalvos matinio pašiaušto aliuminio prietaisų panelyje (5TG) ▶ Apšviečiamos apsauginės durų slenksčių juostos priekyje su intarpais iš aliuminio (VT3) 	PWC	2 218	-
<p>Interjeras su juodos spalvos audiniu aptrauktomis sportinėmis sėdynėmis</p> <p>Apimtis:</p> <ul style="list-style-type: none"> ▶ Sportinės priekinės sėdynės su rankiniu būdu ištraukiamomis šlaunų atramomis, optiškai integruotomis galvos atramomis ir iškiliais sėdynių šonais geresniam šoniniam palaikymui posūkiuose (Q1D) ▶ Juodos spalvos perdirbtu „Argument“ audiniu aptrauktos vidurinės sėdynių dalys, juodos spalvos vienspalviu perdirbtu audiniu aptraukti sėdynių šonai, galvos atramos ir vidurinis galinių sėdynių porankis (galinių sėdynių apmušalai optiškai atitinka priekines sėdynes) (N2E) ▶ Priekinių sėdynių 4 krypčių juosmens atramos reguliavimas elektra atskirai horizontaliai ir vertikalčiai (7P1) ▶ Klasikinės išvaizdos juodos spalvos dirbtine oda aptraukti viršutiniai ir apatiniai interjero elementai: apdailos elementai prietaisų panelyje bei duryse ir atramose rankai duryse iš klasikinės išvaizdos juodos spalvos dirbtinės odos, klasikinės išvaizdos juodos spalvos dirbtine oda aptrauktas vidurinis porankis ir vidurinė konsolė (Q8A) ▶ Juodos spalvos su „Steel grey“ spalvos kontrastinėmis siūlėmis viršutinė prietaisų panelio dalis (7HB) ▶ Matinės juodos spalvos akcentiniai paviršiai ir valdymo mygtukai vidurinėje konsolėje (GS0) ▶ Apsauginės durų slenksčių juostos priekyje su intarpais iš aliuminio (7M1) 	PWD	735	-



Papildoma įranga

	Kodas	Q6 SUV e-tron Kaina EUR su PVM	SQ6 SUV e-tron Kaina EUR su PVM
<p>Interjeras su juodos spalvos odos ir dirbtinės odos deriniu aptrauktomis sportinėmis sėdynėmis</p> <p>Apimtis:</p> <ul style="list-style-type: none"> ▶ Sportinės priekinės sėdynės su rankiniu būdu ištraukiamomis šlaunų atramomis, optiškai integruotomis galvos atramomis ir iškiliais sėdynių šonais geresniam šoniniam palaikymui posūkiuose (Q1D) ▶ Juodos spalvos oda aptrauktos vidurinės sėdynių dalys, juodos spalvos dirbtine oda aptraukti sėdynių šonai, galvos atramos ir viduriniai porankiai, „Steel grey“ spalvos kontrastinės siūlės (galinių sėdynių apmušalai optiškai atitinka priekines sėdynes) (N1X) ▶ Priekinių sėdynių 4 krypčių juosmens atramos reguliavimas elektra atskirai horizontaliai ir vertikalčiai (7P1) ▶ Dirbtine oda „plus“ aptraukti viršutiniai ir apatiniai interjero elementai: apdailos elementai prietaisų panelyje bei duryse iš švelnios išvaizdos dirbtinės odos „plus“ su „Steel grey“ spalvos kontrastinėmis siūlėmis, klasikinės išvaizdos dirbtine oda aptrauktas vidurinis porankis, švelnios išvaizdos dirbtine oda „plus“ aptraukta vidurinė konsolė ir atramos rankai duryse (Q8B) ▶ Švelnios išvaizdos dirbtinės odos „plus“ ir klasikinės išvaizdos dirbtinės odos spalva suderinta su pasirinkta interjero įrangos spalva ▶ Juodos spalvos su „Steel grey“ spalvos kontrastinėmis siūlėmis viršutinė prietaisų panelio dalis (7HB) ▶ Blizgios juodos spalvos akcentiniai paviršiai ir valdymo mygtukai vidurinėje konsolėje ir gėrimų laikiklio uždangalas (GS5) ▶ Dekoratyvinis intarpas iš antracito spalvos matinio pašiaušto aliuminio prietaisų panelyje (5TG) ▶ Apšviečiamos apsauginės durų slenksčių juostos priekyje su intarpais iš aliuminio (VT3) 	PWE	2 682	-
<p>Interjeras su smėlio spalvos odos ir dirbtinės odos deriniu aptrauktomis sportinėmis sėdynėmis</p> <p>Apimtis:</p> <ul style="list-style-type: none"> ▶ Sportinės priekinės sėdynės su rankiniu būdu ištraukiamomis šlaunų atramomis, optiškai integruotomis galvos atramomis ir iškiliais sėdynių šonais geresniam šoniniam palaikymui posūkiuose (Q1D) ▶ „Pearl beige“ spalvos perforuota oda aptrauktos vidurinės priekinių sėdynių dalys ir vidurinės dviejų šoninių galinių sėdynių dalys, „Pearl beige“ spalvos dirbtine oda aptraukti sėdynių šonai, ir vidurinis galinių sėdynių porankis, vidurinė galinė sėdynė ir galvos atramos, „Steel grey“ spalvos kontrastinės siūlės (N1X) ▶ Priekinių sėdynių 4 krypčių juosmens atramos reguliavimas elektra atskirai horizontaliai ir vertikalčiai (7P1) ▶ Dirbtine oda „plus“ aptraukti viršutiniai ir apatiniai interjero elementai: apdailos elementai prietaisų panelyje bei duryse iš švelnios išvaizdos dirbtinės odos „plus“ su „Steel grey“ spalvos kontrastinėmis siūlėmis, klasikinės išvaizdos dirbtine oda aptrauktas vidurinis porankis, švelnios išvaizdos dirbtine oda „plus“ aptraukta vidurinė konsolė ir atramos rankai duryse (Q8B) ▶ Švelnios išvaizdos dirbtinės odos „plus“ ir klasikinės išvaizdos dirbtinės odos spalva suderinta su pasirinkta interjero įrangos spalva ▶ Juodos spalvos su „Steel grey“ spalvos kontrastinėmis siūlėmis viršutinė prietaisų panelio dalis (7HB) ▶ Blizgios juodos spalvos akcentiniai paviršiai ir valdymo mygtukai vidurinėje konsolėje ir gėrimų laikiklio uždangalas (GS5) ▶ Dekoratyvinis intarpas iš antracito spalvos matinio pašiaušto aliuminio prietaisų panelyje (5TG) ▶ Apšviečiamos apsauginės durų slenksčių juostos priekyje su intarpais iš aliuminio (VT3) <p>📌 Pastaba: tik su 4D3 ir PG7 arba PG8</p>	PWF	2 682	-



Papildoma įranga

	Kodas	Q6 SUV e-tron Kaina EUR su PVM	SQ6 SUV e-tron Kaina EUR su PVM
<p>„S line“ interjeras su juodos spalvos audinio ir dirbtinės odos deriniu aptrauktomis sportinėmis sėdynėmis</p> <p>Apimtis:</p> <ul style="list-style-type: none"> ▶ Sportinės priekinės sėdynės su rankiniu būdu ištraukiamomis šlaunų atramomis, optiškai integruotomis galvos atramomis ir iškiliais sėdynių šonais geresniam šoniniam palaikymui posūkiuose (Q1D) ▶ Juodos ir „Anthracite“ spalvų perdirbtu „Melange“ audiniu aptrauktos vidurinės sėdynių dalys, dirbtine oda aptraukti sėdynių šonai ir galvos atramos, „Rock grey“ spalvos kontrastinės siūlės, „S“ logotipo įspaudai priekinių sėdynių atlošuose (galinių sėdynių apmušalai optiškai atitinka priekines sėdynes) (N7D) ▶ Priekinių sėdynių 4 krypčių juosmens atramos reguliavimas elektra atskirai horizontaliai ir vertikalčiai (7P1) ▶ Juodos spalvos medžiaginis lubų apmušalas (6NQ) ▶ Audiniu aptraukti viršutiniai ir apatiniai interjero elementai: apdailos elementai prietaisų panelyje bei duryse iš audinio su „Rock grey“ spalvos kontrastinėmis siūlėmis, audiniu aptrauktas vidurinis porankis, vidurinė konsolė ir atramos rankai duryse (Q8C) ▶ Audinio spalva suderinta su pasirinkta interjero įrangos spalva ▶ Juodos spalvos su „Steel grey“ spalvos kontrastinėmis siūlėmis viršutinė prietaisų panelio dalis (7HB) ▶ Blizgios juodos spalvos akcentiniai paviršiai ir valdymo mygtukai vidurinėje konsolėje ir gėrimų laikiklio uždangalas (GS5) ▶ Dekoratyvinis intarpas iš antracito spalvos matinio pašiaušto aliuminio prietaisų panelyje (5TG) ▶ Oda aptrauktas sportinis 3 stipinų daugiafunkcis vairas su pavarų perjungimo svirtelėmis ir tiesiomis viršutine ir apatine dalimis, chromo spalvos apdaila, „S“ emblema, perforuota oda aptrauktomis vairo laikymo zonomis ir kontrastinėmis siūlėmis (1XY) ▶ Pedalai ir pakoja iš nerūdijančio plieno (VF1) ▶ Apšviečiamos apsauginės priekinių durų slenksčių juostos su intarpais iš aliuminio ir „S“ logotipais (VT5) 	PWK	2 382	-



Papildoma įranga

	Kodas	Q6 SUV e-tron Kaina EUR su PVM	SQ6 SUV e-tron Kaina EUR su PVM
<p>„S“ interjeras su juodos spalvos odos ir dirbtinės odos deriniu aptrauktomis sportinėmis sėdynėmis</p> <p>Apimtis:</p> <ul style="list-style-type: none"> ▶ Sportinės priekinės sėdynės su rankiniu būdu ištraukiamomis šlaunų atramomis, optiškai integruotomis galvos atramomis ir iškiliais sėdynių šonais geresniam šoniniam palaikymui posūkiuose (Q1D) ▶ Juodos spalvos oda aptrauktos vidurinės sėdynių dalys, juodos spalvos dirbtine oda aptraukti sėdynių šonai, viduriniai porankiai ir galvos atramos, „Steel grey“ spalvos kontrastinės siūlės, „S“ logotipo įspaudai priekinių sėdynių atlošuose (galinių sėdynių apmušalai optiškai atitinka priekines sėdynes) (N1D) ▶ Priekinių sėdynių 4 krypčių juosmens atramos reguliavimas elektra atskirai horizontaliai ir vertikaliai (7P1) ▶ Juodos spalvos medžiaginis lubų apmušalas (6NQ) ▶ Dirbtine oda „plus“ aptraukti viršutiniai ir apatiniai interjero elementai: apdailos elementai prietaisų panelyje bei duryse iš švelnios išvaizdos juodos spalvos dirbtinės odos „plus“ su „Steel grey“ spalvos kontrastinėmis siūlėmis, klasikinės išvaizdos dirbtine oda aptrauktas vidurinis porankis, švelnios išvaizdos juodos spalvos dirbtine oda „plus“ aptraukta vidurinė konsolė ir atramos rankai duryse (Q8B) ▶ Juodos spalvos su „Steel grey“ spalvos kontrastinėmis siūlėmis viršutinė prietaisų panelio dalis (7HB) ▶ Blizgios juodos spalvos akcentiniai paviršiai ir valdymo mygtukai vidurinėje konsolėje ir gėrimų laikiklio uždangalas (GS5) ▶ Dekoratyvinis intarpas iš antracito spalvos matinio pašiaušto aliuminio prietaisų panelyje (5TG) ▶ Oda aptrauktas sportinis 3 stipinų daugiafunkcis vairas su pavarų perjungimo svirtelėmis ir tiesiomis viršutine ir apatine dalimis, chromo spalvos apdaila, „S“ emblema, perforuota oda aptrauktomis vairo laikymo zonomis ir kontrastinėmis siūlėmis (1XY) ▶ Pedalai ir pakoja iš nerūdijančio plieno (VF1) ▶ Apšviečiamos apsauginės priekinių durų slenksčių juostos su intarpais iš aliuminio ir „S“ logotipais (VT5) 	PWL	3 481	-
<p>„S“ interjeras su pilkos spalvos odos ir dirbtinės odos deriniu aptrauktomis sportinėmis sėdynėmis</p> <p>Apimtis:</p> <ul style="list-style-type: none"> ▶ Sportinės priekinės sėdynės su rankiniu būdu ištraukiamomis šlaunų atramomis, optiškai integruotomis galvos atramomis ir iškiliais sėdynių šonais geresniam šoniniam palaikymui posūkiuose (Q1D) ▶ „Steel grey“ spalvos oda aptrauktos vidurinės sėdynių dalys, „Steel grey“ spalvos dirbtine oda aptraukti sėdynių šonai ir galvos atramos, „Anthracite“ spalvos kontrastinės siūlės, „S“ logotipo įspaudai priekinių sėdynių atlošuose (galinių sėdynių apmušalai optiškai atitinka priekines sėdynes) (N1D) ▶ Priekinių sėdynių 4 krypčių juosmens atramos reguliavimas elektra atskirai horizontaliai ir vertikaliai (7P1) ▶ Juodos spalvos medžiaginis lubų apmušalas (6NQ) ▶ Dirbtine oda „plus“ aptraukti viršutiniai ir apatiniai interjero elementai: apdailos elementai prietaisų panelyje bei duryse iš švelnios išvaizdos juodos spalvos dirbtinės odos „plus“ su „Steel grey“ spalvos kontrastinėmis siūlėmis, klasikinės išvaizdos dirbtine oda aptrauktas vidurinis porankis, švelnios išvaizdos juodos spalvos dirbtine oda „plus“ aptraukta vidurinė konsolė ir atramos rankai duryse (Q8B) ▶ Juodos spalvos su „Steel grey“ spalvos kontrastinėmis siūlėmis viršutinė prietaisų panelio dalis (7HB) ▶ Blizgios juodos spalvos akcentiniai paviršiai ir valdymo mygtukai vidurinėje konsolėje ir gėrimų laikiklio uždangalas (GS5) ▶ Dekoratyvinis intarpas iš antracito spalvos matinio pašiaušto aliuminio prietaisų panelyje (5TG) ▶ Oda aptrauktas sportinis 3 stipinų daugiafunkcis vairas su pavarų perjungimo svirtelėmis ir tiesiomis viršutine ir apatine dalimis, chromo spalvos apdaila, „S“ emblema, perforuota oda aptrauktomis vairo laikymo zonomis ir kontrastinėmis siūlėmis (1XY) ▶ Pedalai ir pakoja iš nerūdijančio plieno (VF1) ▶ Apšviečiamos apsauginės priekinių durų slenksčių juostos su intarpais iš aliuminio ir „S“ logotipais (VT5) 	PWM	3 481	0



Papildoma įranga

	Kodas	Q6 SUV e-tron Kaina EUR su PVM	SQ6 SUV e-tron Kaina EUR su PVM
<p>„S“ interjeras su juodos spalvos „Dinamica“ mikropluošto ir odos deriniu aptrauktomis sportinėmis sėdynėmis „plus“</p> <p>Apimtis:</p> <ul style="list-style-type: none"> ▶ Sportinės priekinės sėdynės „plus“ su rankiniu būdu ištraukiamomis šlaunų atramomis, rankiniu būdu nustatomu saugos diržų aukščiu, optiškai integruotomis galvos atramomis, iškiliais sėdynių šonais geresniam šoniniam palaikymui posūkiuose, apdaila viršutinėje atlošų dalyje su „S“ logotipo įspaudu (Q4Q) ▶ Juodos spalvos „Dinamica“ mikropluoštu su rombų raštu ir „Steel grey“ spalvos kontrastinėmis siūlėmis aptrauktos vidurinės sėdynių dalys, juodos spalvos oda su „Steel grey“ spalvos kontrastinėmis siūlėmis aptraukti sėdynių šonai ir galvos atramos, „Dinamica“ mikropluoštu aptrauktas vidurinis porankis (galinių sėdynių apmušalai optiškai atitinka priekines sėdynes) (N2S) ▶ Pneumatinis priekinių sėdynių juosmens atramos reguliavimas su masažo funkcija (8I6) ▶ Juodos spalvos medžiaginis lubų apmušalas (6NQ) ▶ „Dinamica“ mikropluoštu aptraukti viršutiniai ir apatiniai interjero elementai: apdailos elementai prietaisų panelyje bei duryse iš juodos spalvos „Dinamica“ mikropluošto su „Steel grey“ spalvos kontrastinėmis siūlėmis, juodos spalvos „Dinamica“ mikropluoštu aptrauktas vidurinis porankis, vidurinė konsolė ir atramos rankai duryse (Q8D) ▶ Juodos spalvos su „Steel grey“ spalvos kontrastinėmis siūlėmis viršutinė prietaisų panelio dalis (7HB) ▶ Blizgios juodos spalvos akcentiniai paviršiai ir valdymo mygtukai vidurinėje konsolėje ir gėrimų laikiklio uždangalas (GS5) ▶ Dekoratyvinis intarpas iš antracito spalvos matinio pašiaušto aliuminio prietaisų panelyje (5TG) ▶ Oda aptrauktas sportinis 3 stipinų daugiafunkcis vairas su pavarų perjungimo svirtelėmis ir tiesiomis viršutine ir apatine dalimis, chromo spalvos apdaila, „S“ emblema, perforuota oda aptrauktomis vairo laikymo zonomis ir kontrastinėmis siūlėmis (1XY) ▶ Pedalai ir pakoja iš nerūdijančio plieno (VF1) ▶ Apšviečiamos apsauginės priekinių durų slenksčių juostos su tarpais iš aliuminio ir „S“ logotipais (VT5) <p>📌 Pastaba: Q6 SUV e-tron modeliui tik su PG7 arba PG8</p>	PWN	4 643	1 161



Papildoma įranga

	Kodas	Q6 SUV e-tron Kaina EUR su PVM	SQ6 SUV e-tron Kaina EUR su PVM
<p>„S“ interjeras su juodos spalvos oda aptrauktomis sportinėmis sėdynėmis „plus“</p> <p>Apimtis:</p> <ul style="list-style-type: none"> ▶ Sportinės priekinės sėdynės „plus“ su rankiniu būdu ištraukiamomis šlaunų atramomis, rankiniu būdu nustatomu saugos diržų aukščiu, optiškai integruotomis galvos atramomis, iškiliais sėdynių šonais geresniam šoniniam palaikymui posūkiuose, apdaila viršutinėje atlošų dalyje su „S“ logotipo įspaudu (Q4Q) ▶ Juodos spalvos „Fine Nappa“ oda su „Steel grey“ spalvos kontrastinėmis siūlėmis aptrauktos sėdynės, vidurinės sėdynių dalys su rombų raštu, „Dinamica“ mikropluoštu aptrauktas vidurinis porankis (galinių sėdynių apmušalai optiškai atitinka priekines sėdynes) (N3M) ▶ Pneumatinis priekinių sėdynių juosmens atramos reguliavimas su masažo funkcija (8I6) ▶ Juodos spalvos medžiaginis lubų apmušalas (6NQ) ▶ „Dinamica“ mikropluoštu aptraukti viršutiniai ir apatiniai interjero elementai: apdailos elementai prietaisų pelyje bei duryse iš juodos spalvos „Dinamica“ mikropluošto su „Steel grey“ spalvos kontrastinėmis siūlėmis, juodos spalvos „Dinamica“ mikropluoštu aptrauktas vidurinis porankis, vidurinė konsolė ir atramos rankai duryse (Q8D) ▶ Juodos spalvos su „Steel grey“ spalvos kontrastinėmis siūlėmis viršutinė prietaisų panelio dalis (7HB) ▶ Blizgios juodos spalvos akcentiniai paviršiai ir valdymo mygtukai vidurinėje konsolėje ir gėrimų laikiklio uždangalas (GS5) ▶ Dekoratyvinis intarpas iš antracito spalvos matinio pašiaušto aliuminio prietaisų pelyje (5TG) ▶ Oda aptrauktas sportinis 3 stipinų daugiafunkcis vairas su pavarų perjungimo svirtelėmis ir tiesiomis viršutine ir apatine dalimis, chromo spalvos apdaila, „S“ emblema, perforuota oda aptrauktomis vairo laikymo zonomis ir kontrastinėmis siūlėmis (1XY) ▶ Pedalai ir pakoja iš nerūdijančio plieno (VF1) ▶ Apšviečiamos apsauginės priekinių durų slenksčių juostos su intarpais iš aliuminio ir „S“ logotipais (VT5) <p>🔹 Pastaba: Q6 SUV e-tron modeliui tik su PG7 arba PG8</p>	PWO	5 662	2 180



Papildoma įranga

	Kodas	Q6 SUV e-tron Kaina EUR su PVM	SQ6 SUV e-tron Kaina EUR su PVM
<p>„S“ interjeras su raudonos spalvos oda aptrauktomis sportinėmis sėdynėmis „plus“</p> <p>„S“ interjero su raudonos spalvos oda aptrauktomis sportinėmis sėdynėmis „plus“ paketo apimtis papildomai prie bazinio interjero dizaino:</p> <ul style="list-style-type: none"> ▶ Sportinės priekinės sėdynės „plus“ su rankiniu būdu ištraukiamomis šlaunų atramomis, rankiniu būdu nustatomu saugos diržų aukščiu, optiškai integruotomis galvos atramomis, iškiliais sėdynių šonais geresniam šoniniam palaikymui posūkiuose, apdaila viršutinėje atlošų dalyje su „S“ logotipo įspaudu (Q4Q) ▶ „Arras red“ spalvos „Fine Nappa“ oda su „Steel grey“ spalvos kontrastinėmis siūlėmis aptrauktos sėdynės, vidurinės sėdynių dalys su rombų raštu, „Dinamica“ mikropluoštu aptraukti viduriniai porankiai (N3M) ▶ Pneumatinis priekinių sėdynių juosmens atramos reguliavimas su masažo funkcija (8I6) ▶ „Dinamica“ mikropluoštu aptraukti viršutiniai ir apatiniai interjero elementai: apdailos elementai prietaisų palyje bei duryse iš juodos spalvos „Dinamica“ mikropluošto su „Steel grey“ spalvos kontrastinėmis siūlėmis, juodos spalvos „Dinamica“ mikropluoštu aptrauktas vidurinis porankis, vidurinė konsolė ir atramos rankai duryse (Q8D) <p>Bazinis interjero dizainas:</p> <ul style="list-style-type: none"> ▶ Juodos spalvos medžiaginis lubų apmušalas (6NQ) ▶ Juodos spalvos su „Steel grey“ spalvos kontrastinėmis siūlėmis viršutinė prietaisų panelio dalis (7HB) ▶ Blizgios juodos spalvos akcentiniai paviršiai ir valdymo mygtukai vidurinėje konsolėje ir gėrimų laikiklio uždangalas (GS5) ▶ Dekoratyvinis intarpas iš antracito spalvos matinio pašiaušto aliuminio prietaisų palyje (5TG) ▶ Oda aptrauktas sportinis 3 stipinų daugiafunkcis vairas su pavarų perjungimo svirtelėmis ir tiesiomis viršutine ir apatine dalimis, chromo spalvos apdaila, „S“ emblema, perforuota oda aptrauktomis vairo laikymo zonomis ir kontrastinėmis siūlėmis (1XY) ▶ Pedalai ir pakoja iš nerūdijančio plieno (VF1) ▶ Apšviečiamos apsauginės priekinių durų slenksčių juostos su tarpais iš aliuminio ir „S“ logotipais (VT5) ▶ Juodos spalvos kilimėliai priekyje ir gale (OTD) 	PWQ	-	2 180



Papildoma įranga

	Kodas	Q6 SUV e-tron Kaina EUR su PVM	SQ6 SUV e-tron Kaina EUR su PVM
<p>„S“ interjeras su juodos spalvos „Dinamica“ mikropluošto ir odos deriniu aptrauktomis sportinėmis sėdynėmis „plus“, raudonos spalvos siūlės, „Audi Sport GmbH“ Apimtis:</p> <ul style="list-style-type: none"> ▶ Sportinės priekinės sėdynės „plus“ su rankiniu būdu ištraukiamomis šlaunų atramomis, rankiniu būdu nustatomu saugos diržų aukščiu, optiškai integruotomis galvos atramomis, iškiliais sėdynių šonais geresniam šoniniam palaikymui posūkiuose, apdaila viršutinėje atlošų dalyje su „S“ logotipo įspaudu (Q4Q) ▶ Juodos spalvos „Dinamica“ mikropluoštu su rombų raštu ir „Express red“ spalvos kontrastinėmis siūlėmis aptrauktos vidurinės sėdynių dalys, juodos spalvos oda su „Express red“ spalvos kontrastinėmis siūlėmis aptraukti sėdynių šonai ir galvos atramos, „Dinamica“ mikropluoštu aptrauktas vidurinis porankis (galinių sėdynių apmušalai optiškai atitinka priekines sėdynes) (N2S) ▶ Pneumatinis priekinių sėdynių juosmens atramos reguliavimas su masažo funkcija (8I6) ▶ Juodos spalvos medžiaginis lubų apmušalas (6NQ) ▶ „Dinamica“ mikropluoštu aptraukti viršutiniai ir apatiniai interjero elementai: apdailos elementai prietaisų palyje bei duryse iš juodos spalvos „Dinamica“ mikropluošto su „Express red“ spalvos kontrastinėmis siūlėmis, juodos spalvos „Dinamica“ mikropluoštu aptrauktas vidurinis porankis, vidurinė konsolė ir atramos rankai duryse (Q8D) ▶ Juodos spalvos su „Steel grey“ spalvos kontrastinėmis siūlėmis viršutinė prietaisų panelio dalis (7HB) ▶ Blizgios juodos spalvos akcentiniai paviršiai ir valdymo mygtukai vidurinėje konsolėje ir gėrimų laikiklio uždangalas (GS5) ▶ Dekoratyvinis intarpas iš antracito spalvos matinio pašiaušto aliuminio prietaisų palyje (5TG) ▶ Oda aptrauktas sportinis 3 stipinų daugiafunkcis vairas su pavarų perjungimo svirtelėmis ir tiesiomis viršutine ir apatine dalimis, chromo spalvos apdaila, „S“ emblema, perforuota oda aptrauktomis vairo laikymo zonomis ir kontrastinėmis siūlėmis (1XY) ▶ Pedalai ir pakoja iš nerūdijančio plieno (VF1) ▶ Apšviečiamos apsauginės priekinių durų slenksčių juostos su tarpais iš aliuminio ir „S“ logotipais (VT5) ▶ „Express red“ spalvos kontrastinės siūlės ant sėdynių apmušalų, ant apdailos elementų prietaisų palyje ir duryse iš juodos spalvos „Dinamica“ mikropluošto ▶ Juodos spalvos saugos diržai su raudonos spalvos kraštais (priekinių sėdynių ir šoninių galinių sėdynių) <p>📌 Pastaba: Q6 SUV e-tron modeliui tik su PG7 arba PG8</p>	YYB	5 414	1 931
<p>Priekinių sėdynių vėdinimas</p> <p>Aktyvus sėdynių vėdinimas reguliuoja vairuotojo ir priekinio keleivio sėdynių vėdinimą. Vėdinimui ventilatoriai pučia orą sėdynių vidurinių dalių ir jų atlošų vidurinių dalių perforuotą odą. Oro srauto stiprumas gali būti reguliuojamas trimis pakopomis tiesiogiai MMI jutikliniame ekrane. Automatinis sėdynių šildymas užkerta kelią tam, kad sėdynės būtų šaltos.</p> <p>Priekinių sėdynių vėdinimo atveju vėdinamos priekinės sėdynės ir nevėdinamos šoninės galinės sėdynės aptrauktos perforuota oda.</p> <p>📌 Pastaba: Q6 SUV e-tron modeliui tik su PWE arba PWF, arba PWK, arba PWL, arba PWM ir PG7 arba PG8</p>	4D3	1 019	1 019





Iliustracinio pobūdzio nuotrauka

www.audi.lt



Papildoma įranga

	Kodas	Q6 SUV e-tron Kaina EUR su PVM	SQ6 SUV e-tron Kaina EUR su PVM
Dekoratyviniai intarpai			
Dekoratyvinis intarpas iš antracito spalvos modernios technologijos audinio Dekoratyvinis intarpas prietaisų palyje Modernios technologijos audinys yra pažangusis poliesterio audinys su inovacine modernios technologijos išvaizda ir lietimui malonia tekstūra. 📌 Pastaba: Q6 SUV e-tron modeliui tik su „S line“ interjero paketais PWK, PWL, PWM, PWN, PWO arba YYB	5MC	475	215
Mikrotvilo struktūros anglies pluošto dekoratyvinis intarpas Dekoratyvinis intarpas prietaisų palyje 📌 Pastaba: Q6 SUV e-tron modeliui tik su „S line“ interjero paketais PWK, PWL, PWM, PWN, PWO arba YYB	5MK	588	328
Natūralios rudos spalvos dervamedžio dekoratyvinis intarpas Dekoratyvinis intarpas prietaisų palyje 📌 Pastaba: tik su interjero paketais	5TF	193	-
Granito spalvos natūralaus linijinės tekstūros beržo dekoratyvinis intarpas Dekoratyvinis intarpas prietaisų palyje 📌 Pastaba: tik su interjero paketais	7TP	193	-
Vairai			
Oda aptrauktas dvigubų stipinų daugiafunkcis vairas su pavarų perjungimo svirtelėmis Vairas aprūpintas jutikliniais daugiafunkciais mygtukais paprastam gausių bazinių informacijos ir pramogų bei papildomų funkcijų valdymui ir tiekiamas už papildomą kainą. Perjungimo svirtelės suteikia galimybę rankiniu būdu perjunginėti rekuperacijos pakopas. Jos leidžia prisitaikyti prie asmeninių poreikių bei skiriasi sulėtinimo laipsniu ir dėl to atkurtos energijos kiekiu, kuris gali būti panaudotas akumulatoriaus įkrovimui. Šitaip gali būti padidintas energijos kiekis ir ridos atsargą. 📌 Pastaba: tik su PYI arba PYL	2ZQ	136	-
Oda aptrauktas sportinis dviejų stipinų daugiafunkcis vairas su pavarų perjungimo svirtelėmis bei tiesiomis viršutine ir apatine dalimis Pažangus ir įspūdingas oda aptrauktas sportinis dviejų stipinų dizaino aliuminio optikos vairas turi tiesias viršutinę ir apatinę dalis bei traukia dėmesį savo sportiška išvaizda. Vairas aprūpintas jutikliniais daugiafunkciais mygtukais paprastam gausių bazinių informacijos ir pramogų bei papildomų funkcijų valdymui ir tiekiamas už papildomą kainą. Perjungimo svirtelės suteikia galimybę rankiniu būdu perjunginėti rekuperacijos pakopas. Jos leidžia prisitaikyti prie asmeninių poreikių bei skiriasi sulėtinimo laipsniu ir dėl to atkurtos energijos kiekiu, kuris gali būti panaudotas akumulatoriaus įkrovimui. Šitaip gali būti padidintas energijos kiekis ir ridos atsargą.	2FS	362	-



Papildoma įranga

	Kodas	Q6 SUV e-tron Kaina EUR su PVM	SQ6 SUV e-tron Kaina EUR su PVM
<p>„MMI experience pro“</p> <p>Apimtis:</p> <ul style="list-style-type: none"> ▶ Aplinką sudarančio interjero apšvietimo paketas „plus“ (QQ4) ▶ Papildytos realybės projekcinis ekranas (KS5) ▶ USB sąsajos su didesne įkrovimo galia (U9E) ▶ „Bang & Olufsen“ 3D „Premium“ klasės garso sistema (9VS) <p>Aplinką sudarančio interjero apšvietimo paketas „plus“ panašina interjerą į spalvotos šviesos atmosferą. Dinaminės sąveikos šviesos tam tikrose situacijose informuoja klientą ir jam padeda dinaminių šviesų juosta su plačiu spalvų spektru.</p> <p>Papildytos realybės projekcinis ekranas projektuoja vairuotojui skirtą informaciją į priekinį stiklą. Dėl didelio rodymo ploto rodoma informacija optiškai susilieja su realia aplinka.</p> <p>USB sąsajos su didesne įkrovimo galia sparčiau išorinių mobiliųjų įrenginių, įskaitant verslo klasės nešiojamus kompiuterius arba planšetinius kompiuterius, įkrovimui.</p> <p>Bang & Olufsen“ 3D „Premium“ klasės garso sistema sukuria virtualų neprilygstamą autentišką „stereo“ garsą ir 3D erdvinį potyrį automobilyje.</p> <p>📌 Pastaba: tik su PQ2 arba PQ3</p>	PYH	4 168	4 168
<p>„Bang & Olufsen“ 3D „Premium“ klasės garso sistema su garsiakalbiais galvos atramose</p> <p>„Bang & Olufsen“ 3D „Premium“ klasės garso sistemos 3D garso potyris pakeliamas į naują lygį dėl papildomų garsiakalbių galvos atramose priekyje. 3D skambesys daro įspūdį trimačio garso atkūrimu priekinių sėdynių zonoje. Šį garsą sukuria papildomi garsiakalbiai priekiniuose statramsčiuose, vidutinių dažnių garsiakalbiai ir „Fraunhofer“ technologija „Symphoria“. 3D garsas gali būti atkuriamas iš visų šaltinių. Dėl to automobilyje sukuriamas virtualus neprilygstamas autentiškas „stereo“ garsas ir 3D erdvinis potyris.</p> <p>„Bang & Olufsen“ 3D „Premium“ klasės garso sistemos su garsiakalbiais galvos atramose apimtis:</p> <ul style="list-style-type: none"> ▶ 16 garsiakalbių, įskaitant 3D aukštųjų dažnių garsiakalbius ir vidutinių dažnių garsiakalbius, žemųjų dažnių kolonėlę ir patobulintą vidurinį garsiakalbį, palyginti su „Bang & Olufsen“ 3D „Premium“ klasės garso sistema ▶ 20 kanalų stiprintuvas su bendrąja 830 vatų išvesties galia ▶ 4 garsiakalbiai priekinių sėdynių galvos atramose 3D potyriui bei erdviniam garsui, navigacijos nurodymams ir vairuotojo pokalbiams telefonu ▶ „Bang & Olufsen“ logotipo apšvietimas priekinių garsiakalbių apdailose ▶ Garso stiprumo reguliavimas priklausomai nuo greičio ▶ Nuolatinis garso pritaikymas prie foninio triukšmo <p>„Symphoria“ papildo visas dimensijas, kurios yra būtinos natūralaus garso ir subalansuotos erdvinės akustikos sukūrimui. Plotis, gylis ir aukštis sukuria anksčiau nežinomą automobilio erdvumo pojūtį. Automobilio salonas atrodo akustiškai didesnis ir leidžia muzikai išsiskleisti jos originaliąja forma.</p> <p>📌 Pastaba: Q6 SUV e-tron modeliui tik su interjero paketais ir PQ2 arba PQ3 ir PYH.</p> <p>📌 SQ6 e-tron modeliui tik su PYH</p>	8RT	442	442
<p>Skyrius telefonui su indukcinio įkrovimo funkcija ir mobiliosios komunikacijos antenos jungtimi</p> <p>Papildomai prie standartinės įrangos (9ZV):</p> <ul style="list-style-type: none"> ▶ Mobiliojo telefono sujungimas su išorine antena signalo kokybės pagerinimui ▶ LTE signalo stiprintuvas su 5G technologija mažų nuostolių perdavimui tarp išorinės antenos ir skyriaus telefonui 	9ZE	340	340





Ilustracinio pobūdzio nuotrauka

www.audi.lt



Papildoma įranga

Technologijų paketai

„Tech“

Apimtis:

- ▶ Vairo šildymas (AI9)
- ▶ Priekinių ir galinių sėdynių šildymas (4A4)
- ▶ Komfortiška autonominio klimatizavimo sistema (GA2)
- ▶ Priekiniai šviesos diodų žibintai „plus“ (8IY)
- ▶ Priekinių žibintų apiplovimo sistema (8X8)
- ▶ Galiniai šviesos diodų žibintai „pro“ (8VP)
- ▶ Tolimųjų šviesų asistentas (8G1)

Komfortiška autonominio klimatizavimo sistema gali būti programuojama naudojant MMI sistemą arba „myAudi“ taikomąją programą, kad vėsintų ir šildytų saloną iki reikiamos temperatūros prieš Jums pradėdant kelionę.

Priekiniai šviesos diodų žibintai „plus“ su adaptivių šviesų funkcija apšvietimo pritaikymui prie aktualios važiavimo situacijos.

Galiniai šviesos diodų žibintai „pro“ su dinaminiais posūkių rodikliais ir išsistine šviesos juosta bei dinamine „Coming home“ ir „Leaving home“ funkcijų apšvietimo inscenizacija.

Tolimųjų šviesų asistentas sumažina priešpriešiais atvažiuojančių eismo dalyvių akinimą, automatiškai ir priklausomai nuo situacijos įjungdamas ir išjungdamas tolimąsias šviesas.

📌 Pastaba: tik su PG4 ir PWK arba PWL, arba PWM, arba ZZQ arba 2FS, ir PYI

Kodas

PQ1

Q6 SUV e-tron
Kaina EUR su PVM

2 119

SQ6 SUV e-tron
Kaina EUR su PVM

-



Papildoma įranga

	Kodas	Q6 SUV e-tron Kaina EUR su PVM	SQ6 SUV e-tron Kaina EUR su PVM
<p>„Tech plus“</p> <p>„Tech plus“ paketo apimtyje yra ši „Tech“ paketo įranga:</p> <ul style="list-style-type: none">▶ Vairo šildymas (AI9)▶ Priekinių ir galinių sėdynių šildymas (4A4)▶ Komfortiška autonominio klimatizavimo sistema (GA2)▶ Priekinių žibintų apiplovimo sistema (8X8)▶ Galiniai šviesos diodų žibintai „pro“ (8VP) <p>„Tech plus“ paketo apimtis papildomai prie „Tech“ paketo įrangos:</p> <ul style="list-style-type: none">▶ Matriciniai priekiniai šviesos diodų žibintai (8G4)▶ MMI sistemos priekinio keleivio ekranas (JH1)▶ Skaitmeniniai šviesos sklaidymo vaizdai (LW1)▶ e-tron sportinis garsas (GM3)▶ „S“ sportinė važiuoklė (1BD) <p>Matricinių priekinių šviesos diodų žibintų matricinė funkcija užtikrina didelio tikslumo, aukštos raiškos kelio apšvietimą. Dėl to gali būti žymiai sumažinamas priešpriešiais artėjančių ir priekyje važiuojančių transporto priemonių vairuotojų akimimas.</p> <p>MMI sistemos priekinio keleivio ekrano 10,9” atvaizdavimo zona teikia priekiniam keleiviui įspūdingą informacijos ir pramogų potyri. Jutiklis ekranas suteikia priekiniam keleiviui prieigą prie taikomųjų programų Audi taikomųjų programų parduotuvėje, įskaitant daugybę pramogų paslaugų, prie medijų ir prie individualiai nustatomo budėjimo režimo dizaino. Kai ieškoma tikslų, vairuotojui gali būti padedama pritaikyti maršrutą MMI sistemos priekinio keleivio ekrane. Dėl dinamiško privatumo režimo, kai ant priekinio keleivio sėdynės sėdi žmogus, ekranas nėra matomas vairuotojui. Tai neleidžia vairuotojui nukreipti dėmesį vairuojant.</p> <p>Skaitmeniniai šviesos sklaidymo vaizdai teikia šešis papildomus dienos važiavimo šviesų ir galinių šviesų šviesos sklaidymo vaizdų derinius bei gali būti laisvai pasirenkami MMI sistemoje arba „myAudi“ taikomojoje programoje.</p> <p>e-tron sportinio garso skaitmeninė garso gama kinta priklausomai nuo greičio, iki maksimalaus automobilio greičio.</p> <p>„S“ sportinė važiuoklė su dinamiškesniu spyruoklių ir amortizatorių suderinimu bei 25 mm mažesne prošvaisa, palyginti su komfortiška važiuokle, geresniam sukibimui su kelio dangai ir sportiškesniam valdomumui.</p>	PQ2	4 026	-

❶ Pastaba: tik su PG7 ir PWA arba PWB, arba PWC, arba PWD, arba PWE, arba PWF, arba PWK, arba PWL, arba PWM, arba PWN, arba PWO, arba YYB ir/arba ZZQ arba ZFS, ir PYI ir PYU



Papildoma įranga

	Kodas	Q6 SUV e-tron Kaina EUR su PVM	SQ6 SUV e-tron Kaina EUR su PVM
<p>„Tech pro“ „Tech pro“ paketo apimtyje yra ši „Tech plus“ paketo įranga:</p> <ul style="list-style-type: none">▶ Vairo šildymas (AI9)▶ Priekinių ir galinių sėdynių šildymas (4A4)▶ Komfortiška autonominio klimatizavimo sistema (GA2)▶ Priekinių žibintų apiplovimo sistema (8X8)▶ Matriciniai priekiniai šviesos diodų žibintai (8G4)▶ MMI sistemos priekinio keleivio ekranas (JH1)▶ Skaitmeniniai šviesos sklaidymo vaizdai (LW1)▶ e-tron sportinis garsas (GM3) <p>„Tech pro“ paketo apimtis papildomai prie „Tech plus“ paketo įrangos:</p> <ul style="list-style-type: none">▶ Skaitmeniniai galiniai organinių šviesos diodų žibintai (8VY)▶ Adaptyvi pneumatinė važiuoklė (1BK) <p>Skaitmeninių galinių organinių šviesos diodų žibintų atveju organinių šviesos diodų sugrupavimas į mažus atskirai valdomus segmentus su trimačiu efektu dėl įspūdingos inscenizacijos leidžia sukurti naujus apšvietimo scenarijus. Su įspūdingo dizaino galinių šviesų sklaidymo vaizdu, dinaminėmis posūkių šviesomis ir išsistine šviesos juosta, dinaminė „Coming home“ ir „Leaving home“ funkcijų apšvietimo inscenizacija bei įspėjamaisiais ir informaciniais simboliais. Adaptyvi pneumatinė važiuoklė apima elektronikos valdomą pneumatinę važiuoklę ir bepakopiškai valdomą adaptyvią visų keturių ratų amortizatorių sistemą. Automatinis automobilio prošvaisis ir slopinimo reguliavimas užtikrina puikų važiavimo komfortą ir padidintą važiavimo dinamiką. Įvairūs režimai (įskaitant prošvaisis valdymą, rankinio pakėlimo prie visų keturių ratų funkciją ir galinės ašies nuleidimo funkciją) gali būti nustatomi, naudojant „Audi drive select“ sistemą. Standartinis adaptyvios pneumatinės važiuoklės lygis yra 28 mm žemesnis nei bazinės komfortiškos važiuoklės lygis. Atsižvelgiant į „Audi drive select“ sistemoje pasirinktą režimą, automobilis nuleidžiamas iki 30 mm, priklausomai nuo greičio.</p> <p>❗ Pastaba: tik su PG8 ir PWA arba PWB, arba PWC, arba PWD, arba PWE, arba PWF, arba PWK, arba PWL, arba PWM, arba PWN, arba PWO, arba YYB ir/arba 2ZQ arba 2FS, ir PYL ir PYU</p>	PQ3	7 424	-



Papildoma įranga

	Kodas	Q6 SUV e-tron Kaina EUR su PVM	SQ6 SUV e-tron Kaina EUR su PVM
<p>„Tech pro“ „Tech pro“ paketo apimtis:</p> <ul style="list-style-type: none">▶ Vairo šildymas (AI9)▶ Priekinių ir galinių sėdynių šildymas (4A4)▶ Komfortiška autonominio klimatizavimo sistema (GA2)▶ „S“ adaptyvi pneumatinė važiuoklė (2MB)▶ Matriciniai priekiniai šviesos diodų žibintai (8G4)▶ MMI sistemos priekinio keleivio ekranas (JH1)▶ Skaitmeniniai šviesos sklaidymo vaizdai (LW1)▶ Skaitmeniniai galiniai organinių šviesos diodų žibintai (8VY) <p>Komfortiška autonominio klimatizavimo sistema gali būti programuojama naudojant MMI sistemą arba „myAudi“ taikomąją programą, kad vėsintų ir šildytų saloną iki reikiamos temperatūros prieš Jums pradėdant kelionę.</p> <p>„S“ adaptyvi pneumatinė važiuoklė valdoma elektronikos su bepakopiškai valdoma adaptyvia amortizatorių sistema ir dinamiškesne sąranka judresniam ir sportiškesniam valdomumui. Automatinis automobilio prošvaisis ir slopinimo reguliavimas užtikrina puikų važiavimo komfortą ir padidintą važiavimo dinamiką. Įvairūs režimai (įskaitant prošvaisio valdymą, rankinio pakėlimo prie visų keturių ratų funkciją ir galinės ašies nuleidimo funkciją) gali būti nustatomi, naudojant „Audi drive select“ sistemą. Atsižvelgiant į „Audi drive select“ sistemoje pasirinktą režimą, automobilis nuleidžiamas iki 30 mm, priklausomai nuo greičio. Matricinių priekinių šviesos diodų žibintų matricinė funkcija užtikrina didelio tikslumo, aukštos raiškos kelio apšvietimą. Dėl to gali būti žymiai sumažinamas priešpriešiais artėjančių ir priekyje važiuojančių transporto priemonių vairuotojų akimasis.</p> <p>MMI sistemos priekinio keleivio ekrano 10,9” atvaizdavimo zona teikia priekiniam keleiviui įspūdingą informacijos ir pramogų potyri. Jutiklis ekranas suteikia priekiniam keleiviui prieigą prie taikomųjų programų Audi taikomųjų programų parduotuvėje, įskaitant daugybę pramogų paslaugų, prie medijų ir prie individualiai nustatomo budėjimo režimo dizaino. Kai ieškoma tikslų, vairuotojui gali būti padedama pritaikyti maršrutą MMI sistemos priekinio keleivio ekrane. Dėl dinamiško privatumo režimo, kai ant priekinio keleivio sėdynės sėdi žmogus, ekranas nėra matomas vairuotojui. Tai neleidžia vairuotojui nukreipti dėmesį vairuojant.</p> <p>Skaitmeniniai šviesos sklaidymo vaizdai teikia šešis papildomus dienos važiavimo šviesų ir galinių šviesų šviesos sklaidymo vaizdų derinius bei gali būti laisvai pasirenkami MMI sistemoje arba „myAudi“ taikomojoje programoje.</p> <p>Skaitmeninių galinių organinių šviesos diodų žibintų atveju organinių šviesos diodų sugrupavimas į mažus atskirai valdomus segmentus su trimačiu efektu dėl įspūdingos inscenizacijos leidžia sukurti naujus apšvietimo scenarijus. Su įspūdingo dizaino galinių šviesų sklaidymo vaizdu, dinaminėmis posūkių šviesomis ir ištisine šviesos juosta, dinaminė „Coming home“ ir „Leaving home“ funkcijų apšvietimo inscenizacija bei įspėjamaisiais ir informaciniais simboliais.</p>	PQ4	-	5 363

● Pastaba: tik su PYU ir PYL, ir PG8



Papildoma įranga

Asistavimo sistemos / saugumas

Važiavimo ir parkavimo asistentų paketas su aplinkos matymo kameromis

Apima šias asistavimo sistemas:

- ▶ Automatinis atstumo reguliavimas (8T3)
- ▶ Parkavimo sistema „plus“ su atstumo indikacija (9X0)
- ▶ Parkavimo asistentas „plus“ (FT1)
- ▶ Aplinkos matymo kameros (KA4)

Automatinis atstumo reguliavimas dažniausiai palaiko pastovų nustatytą greitį ir atstumą iki priekyje esančios transporto priemonės.

Kai priekyje atpažįstama transporto priemonė, jeigu reikia, sistema gali stabdyti arba greitinti automobilį.

Parkavimo sistema „plus“ su atstumo indikacija naudoja akustinius signalus ir optinius pavaizdavimus su virtualiosios važiavimo trajektorijos rodymu, kad padėtų įvažiuoti į stovėjimo vietas ir išvažiuoti iš jų bei manevruoti pirmyn ir atgal.

Parkavimo asistentas „plus“ suteikia pagalbą, kai įvažiuojama į stovėjimo vietas ir išvažiuojama iš jų. Šio nuolat ir visiškai kontroliuojamo proceso metu asistavimo sistema savo funkcionavimo ribose valdo automobilio vairavimo sistemą, akceleratorių ir stabdžius bei išjungia variklį.

Kad parkavimas ir manevravimas būtų dar patogesnis, keturios aplinkos matymo kameros tiekia skirtingus tiesioginės automobilio aplinkos vaizdus, įskaitant aplinkos vaizdą, panoraminį vaizdą, priekinį ir galinį vaizdą bei priekinių ir galinių ratų vaizdą.

📌 Pastaba: tik su PQ1 arba PQ2

Kodas	Q6 SUV e-tron Kaina EUR su PVM	SQ6 SUV e-tron Kaina EUR su PVM
PYI	1 926	-

Važiavimo ir parkavimo asistentų paketas „plus“

Apima šias asistavimo sistemas:

- ▶ Adaptyvus važiavimo asistentas „plus“ (GJ6)
- ▶ Automatinis atstumo reguliavimas (8T3)
- ▶ Parkavimo sistema „plus“ su atstumo indikacija (9X0)
- ▶ Parkavimo asistentas „plus“ (FT1)
- ▶ Aplinkos matymo kameros (KA4)

Adaptyvus važiavimo asistentas „plus“ padeda greitėti, stabdyti, palaikyti greitį ir atstumą bei laikytis eismo juostoje. Gali būti padidintas važiavimo komfortas, ypač ilgose kelionėse.

Automatinis atstumo reguliavimas dažniausiai palaiko pastovų nustatytą greitį ir atstumą iki priekyje esančios transporto priemonės.

Kai priekyje atpažįstama transporto priemonė, jeigu reikia, sistema gali stabdyti arba greitinti automobilį.

Parkavimo sistema „plus“ su atstumo indikacija naudoja akustinius signalus ir optinius pavaizdavimus su virtualiosios važiavimo trajektorijos rodymu, kad padėtų įvažiuoti į stovėjimo vietas ir išvažiuoti iš jų bei manevruoti pirmyn ir atgal.

Parkavimo asistentas „plus“ suteikia pagalbą, kai įvažiuojama į stovėjimo vietas ir išvažiuojama iš jų. Šio nuolat ir visiškai kontroliuojamo proceso metu asistavimo sistema savo funkcionavimo ribose valdo automobilio vairavimo sistemą, akceleratorių ir stabdžius bei išjungia variklį.

Kad parkavimas ir manevravimas būtų dar patogesnis, keturios aplinkos matymo kameros tiekia skirtingus tiesioginės automobilio aplinkos vaizdus, įskaitant aplinkos vaizdą, panoraminį vaizdą, priekinį ir galinį vaizdą bei priekinių ir galinių ratų vaizdą.

📌 Pastaba: Q6 SUV e-tron modeliui tik su PQ3.

📌 SQ6 e-tron modeliui tik su PQ4

PYL	2 719	2 095
-----	-------	-------



Papildoma įranga

	Kodas	Q6 SUV e-tron Kaina EUR su PVM	SQ6 SUV e-tron Kaina EUR su PVM
Apsaugos ir įspėjimo asistentų paketas „plus“ Apima šias asistavimo sistemas: <ul style="list-style-type: none">▶ Prevencinė automobilyje esančių žmonių apsaugos sistema priekyje, šonuose ir gale (7W7)▶ Įspėjimo dėl išvažiavimo iš eismo juostos sistema su kritinių situacijų asistentu (6I5)▶ Šoninės oro pagalvės priekyje ir gale su galvos oro pagalvių sistema ir vidurine oro pagalve tarp priekinių sėdynių (6C4) Jeigu atpažinta susidūrimo rizika arba kritinėse važiavimo situacijose, pvz., avarinis arba susidūrimo išvengimo stabdymas, arba ribinės važiavimo dinamikos situacijose prevencinė automobilyje esančių žmonių apsaugos sistema inicijuoja prevencines apsaugos priemones. Įspėjimo dėl išvažiavimo iš eismo juostos sistema koreguojančia vairavimo intervencija arba papildoma vairo vibracija padeda išvengti atpažintos eismo juostą ribojančios linijos kirtimo. Kritinių situacijų asistentas atpažįsta, kai vairuotojas nereaguoja, ir įspėja optiniais, akustiniais ir jutiminiais signalais. Jeigu vairuotojas nereaguoja, sistema perima automobilio valdymą, jį sustabdydama jo eismo juostoje. Tuo pačiu metu aktyvuojamos automobilyje esančių žmonių apsaugos priemonės, automobilis parengiamas jame esančių žmonių gelbėjimui ir, jeigu disponuojama, automatiškai skambinama skubios pagalbos numeriu. Papildomai prie šoninių oro pagalvių priekyje ir gale bei galvos oro pagalvių priekyje įrengta vidurinė oro pagalvė. Sistemos funkcionavimo ribose ši oro pagalvė yra parengta išsiskleisti, jeigu prireiks, tarp vairuotojo ir priekinio keleivio sėdynių.	PYU	1 926	1 926

📌 Pastaba: Q6 SUV e-tron modeliui tik su PQ2 arba PQ3.

📌 SQ6 e-tron modeliui tik su PQ4.





Iliustracinio pobūdžio nuotrauka

www.audi.lt

Papildoma įranga

	Kodas	Q6 SUV e-tron Kaina EUR su PVM	SQ6 SUV e-tron Kaina EUR su PVM
Apšvietimas			
Užtamsinti priekiniai šviesos diodų žibintai „plus“ Užtamsinti priekiniai šviesos diodų žibintai „plus“ sukuria dienos šviesą primenantį kelio apšvietimą bei pasižymi mažomis energijos sąnaudomis, ilgu resursu ir geru suvokimu kitiems eismo dalyviams. Adaptyvios apšvietimo funkcijos pritaiko kelio apšvietimą prie konkrečios važiavimo situacijos. Užtamsinti priekiniai šviesos diodų žibintai „plus“ yra įspūdingo dizaino elementas. Dinaminė „Coming home“ ir „Leaving home“ funkcijų apšvietimo inscenizacija užtikrina papildomą kelio link automobilio ir nuo jo apšvietimą. Užtamsinti priekiniai šviesos diodų žibintai „plus“ apima šias funkcijas: <ul style="list-style-type: none">▶ Optiškai patobulintos skaitmeninės dienos važiavimo šviesos▶ Artimosios šviesos▶ Tolimosios šviesos▶ Gabaritinės šviesos▶ Posūkių rodikliai▶ Pasukimo šviesos (šoninio apšvietimo papildymas pasukant)▶ Bet kokioms oro sąlygoms pritaikomos šviesos (akinimo atspindžiais blogo matomumo sąlygomis sumažinimui)▶ Automagistralės šviesos (padidintas šviesos nuotolis važiuojant dideliu greičiu)▶ Statinės pasukimo šviesos (šoninio apšvietimo papildymas mažo spindulio posūkiuose)▶ Manevravimo šviesos (apšviečia manevravimo zoną priekyje, kai važiuojama atbuline eiga)▶ Automatinis dinaminis žibintų šviesos nuotolio reguliavimas▶ Sankryžos šviesos (papildomas šoninis apšvietimas sankryžose derinyje su MMI navigacijos sistema „plus“)▶ Dinaminė „Coming home“ ir „Leaving home“ funkcijų apšvietimo inscenizacija stovint	8JT	963	171
Stogo sistemos			
Panoramasis stiklinis stoglangis Dviejų dalių elektra valdomas stiklinis stoglangis turi labai didelį, tonuotą stiklinį paviršių. Integruotas vėjo deflektorius sumažina oro srauto keliamą triukšmą, kai stoglangis atidarytas. Kad valdymas būtų komfortiškas, stiklinio elemento atidarymas ir pakėlimas bei užuolaida nuo saulės valdomi elektra. Panoramasis stiklinis stoglangis gali būti patogiai uždaromas iš automobilio išorės, naudojant nuotolinio valdymo raktą.	3FU	1 721	1 721



Papildoma įranga

	Kodas	Q6 SUV e-tron Kaina EUR su PVM	SQ6 SUV e-tron Kaina EUR su PVM
Stiklai			
Saugantys nuo saulės tamsinti stiklai Paketą sudaro tamsintas galinis stiklas, tamsinti galinių durų stiklai ir galiniai šoniniai stiklai.	QL5	498	498
Garsą izoliuojantys priekinių durų langų stiklai Priekinių durų langai iš garsą izoliuojančio stiklo pagerina išorinio garso izoliaciją.	VW5	171	s
Kita eksterjero įranga			
Juodos spalvos eksterjero paketas Apimtis: ▶ · Juodos spalvos išorinių veidrodžių korpusai ▶ · Tamsios spalvos langų apdailos juostos ir pridėtinės dalys su pilkos antracito spalvos Audi žiedais priekyje ir gale 🔹 Pastaba: Q6 SUV e-tron modeliui tik su PY2	PAH	906	906
„S line“ eksterjeras Apimtis: „S line“ bamperiai su kėbulo spalvos radiatoriaus grotelėmis ir tamsios „Selenite silver“ spalvos akcentais priekyje ir gale ▶ · Kontrastinis nudažymas „Mythos Black metallic“ spalva 🔹 Pastaba: tik su 41M, 46X, 52T, 54V, 58Q, 58R, C9K arba V39	PY2	850	-
Be modelio pavadinimo gale	ZZ0	0	0
Mechaniškai atlenkiamas priekabos prikabinimo įtaisas Priekabos prikabinimo įtaisas su mechaniškai atlenkiama rutuline galvute gali būti patogiai atrakinamas mygtuku bagažo skyriuje. Priekabos prikabinimo įtaisas ir sistemos lizdas, kai nenaudojami, gali būti nematomi užlenkiami po apatine bamperio dalimi.	1D4	1 245	1 245



Papildoma įranga

Pratęsta garantija	Kodas	Q6 SUV e-tron Kaina EUR su PVM	SQ6 SUV e-tron Kaina EUR su PVM
Audi pratęsta garantija, 2 + 1, maksimali rida 30 000 km	EA1	206	206
Audi pratęsta garantija, 2 + 1, maksimali rida 60 000 km	EA2	285	285
Audi pratęsta garantija, 2 + 1, maksimali rida 90 000 km	EA3	381	381
Audi pratęsta garantija, 2 + 1, maksimali rida 120 000 km	EB4	445	445
Audi pratęsta garantija, 2 + 1, maksimali rida 150 000 km	EB3	525	525
Audi pratęsta garantija, 2 + 2, maksimali rida 40 000 km	EA4	413	413
Audi pratęsta garantija, 2 + 2, maksimali rida 80 000 km	EA5	620	620
Audi pratęsta garantija, 2 + 2, maksimali rida 120 000 km	EA6	891	891
Audi pratęsta garantija, 2 + 3, maksimali rida 50 000 km	EA7	844	844
Audi pratęsta garantija, 2 + 3, maksimali rida 100 000 km	EA8	1 386	1 386
Audi pratęsta garantija, 2 + 3, maksimali rida 150 000 km	EA9	2 326	2 326



Papildoma įranga

Įrangos paketai / dizaino paketai

Pilkos spalvos „edition one“ paketas

- ▶ Kontrastine „Mythos Black metallic“ spalva nudažytos ratų arkų apdailos ir durų uždangalai (FB5)
- ▶ Saugantys nuo saulės tamsinti stiklai (QL5)
- ▶ Daiktadėžių ir bagažo skyriaus įrangos paketas ir priekinis skyrius (QE2)
- ▶ „Magnet Grey“ spalvos rakto dangtelis su Audi žiedais (originalieji Audi aksesuarai)
- ▶ Įlipimo zonos šviesos diodų apšvietimas priekyje iš vairuotojo ir priekinio keleivio durų apačios su „e-tron edition“ logotipu

❶ Pastaba: Q6 SUV e-tron modeliui tik su G5G5 spalva ir PQ2 arba PQ3 ir PY2, ir PAH, ir 8JT, ir PG7 arba PG8, ir PC2, ir PWK arba PWL arba PWN, arba PWO, arba YYB, ir C9K arba V39, arba 46X, ir 5MC arba 5MK.

❶ SQ6 e-tron modeliui tik su PQ4 ir PAH, ir 8JT, ir PC2, ir V39 arba 46X, ir 5MC arba 5MK

Kodas

PFP

Q6 SUV e-tron
Kaina EUR su PVM

939

SQ6 SUV e-tron
Kaina EUR su PVM

582

Mėlynos spalvos „edition one“ paketas

- ▶ „Ascari Blue metallic“ spalva visiškai nudažytos ratų arkų apdailos ir durų uždangalai (FB4)
- ▶ Saugantys nuo saulės tamsinti stiklai (QL5)
- ▶ Daiktadėžių ir bagažo skyriaus įrangos paketas ir priekinis skyrius (QE2)
- ▶ „Ascari Blue metallic“ spalvos rakto dangtelis su Audi žiedais (originalieji Audi aksesuarai)
- ▶ Įlipimo zonos šviesos diodų apšvietimas priekyje iš vairuotojo ir priekinio keleivio durų apačios su „e-tron edition“ logotipu

❶ Pastaba: Q6 SUV e-tron modeliui tik su 9W9W spalva ir PQ2 arba PQ3 ir PY2, ir PAH, ir 8JT, ir PG7 arba PG8, ir PC2, ir PWK arba PWL arba PWN, arba PWO, arba YYB, ir C9K arba V39, arba 46X, ir 5MC arba 5MK.

❶ SQ6 e-tron modeliui tik su PQ4 ir PAH, ir 8JT, ir PC2, ir V39 arba 46X, ir 5MC arba 5MK

PFO

1 392

1 035



Audi Q6 SUV e-tron matmenys

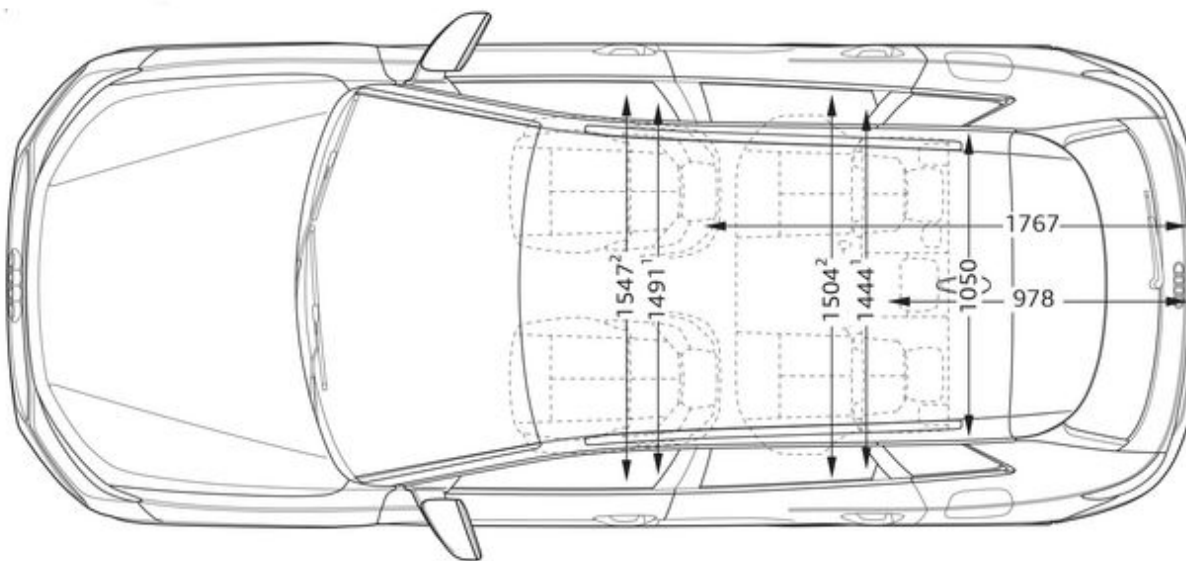
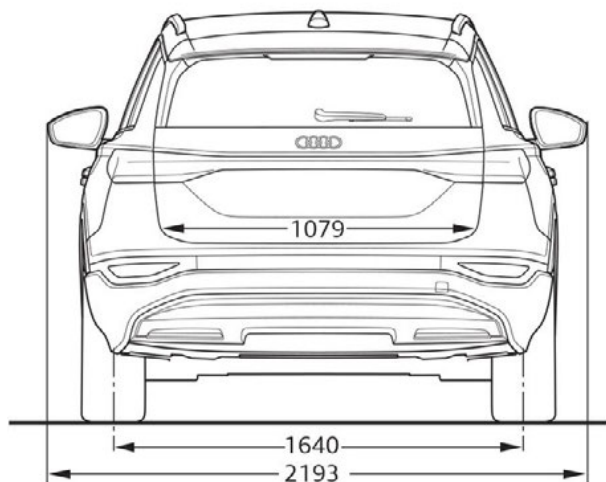
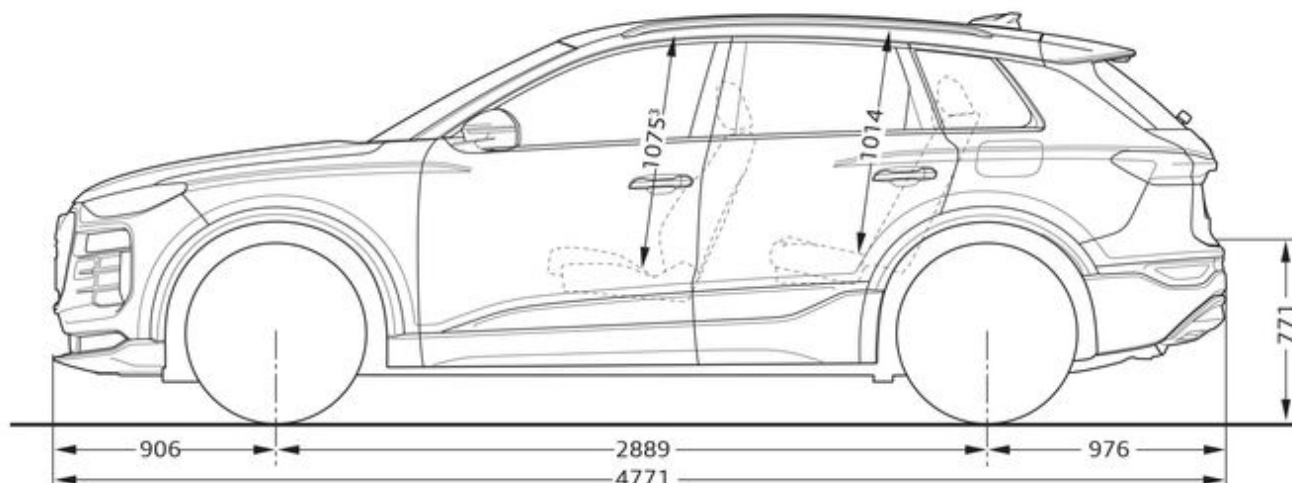
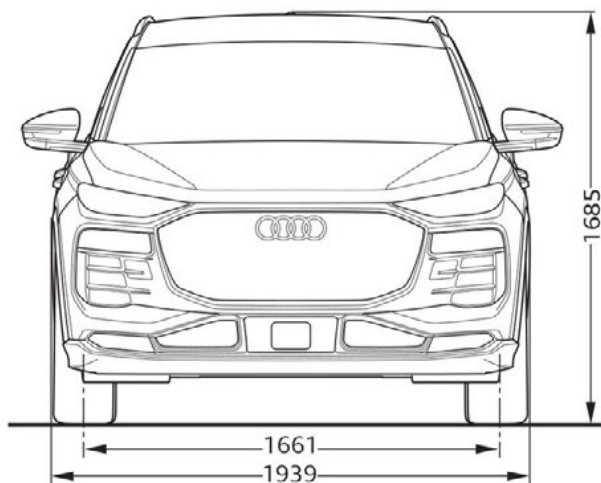

Audi SQ6 SUV e-tron matmenys

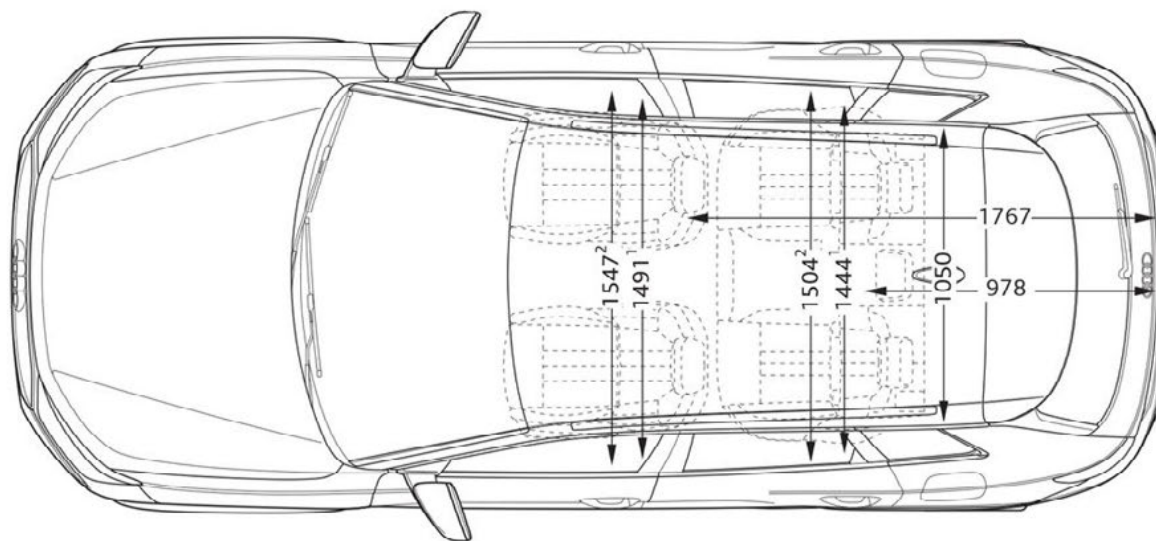
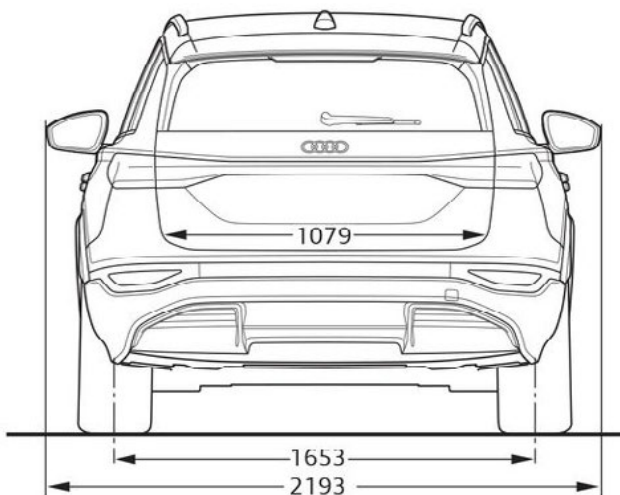
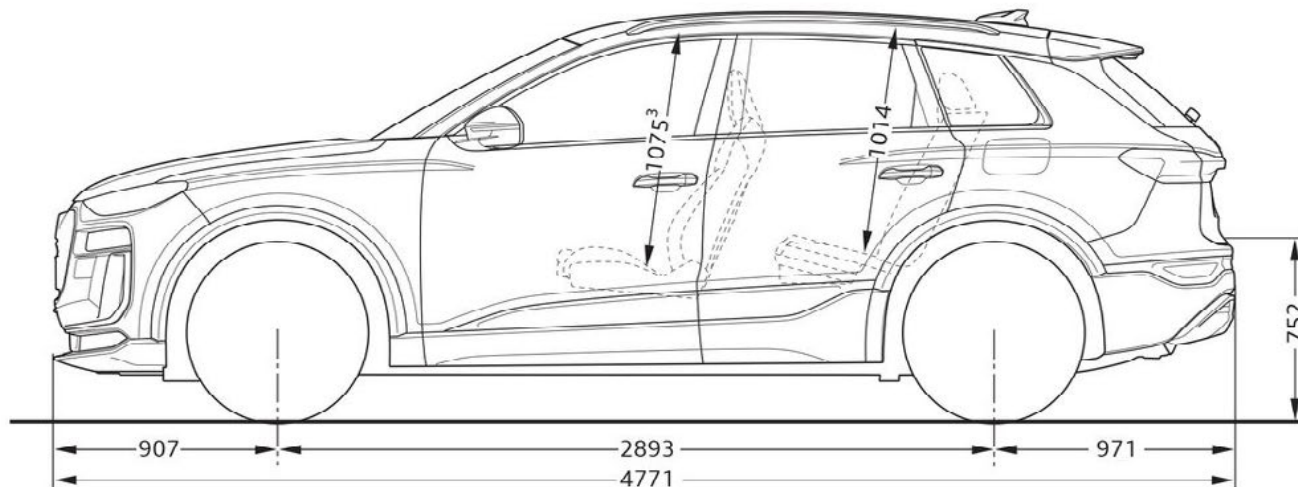
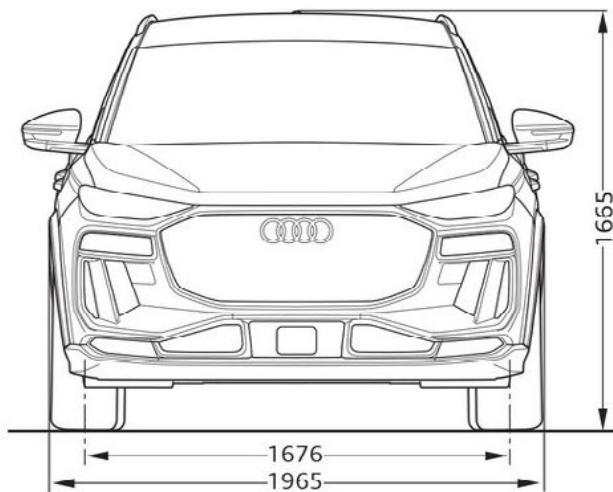

Padangų parametų klasifikacija

Lentelėje Jūs rasite Audi Q6 e-tron bei Audi SQ6 e-tron skirtingų padangų dydžių degalų naudojimo efektyvumo klasės, sukibimo su šlapia danga klasės ir išorinio riedėjimo triukšmo klasės diapazonus.

Paiškinimai



Degalų naudojimo efektyvumas

Padangų degalų naudojimo efektyvumo klasė kinta priklausomai nuo pasipriešinimo riedėjimui tarp šių klasifikacijų:

- A – efektyviausios padangos, kurios taupo degalus.
- E – mažiausios efektyvios padangos, kurios sąlygoja didžiausias degalų sąnaudas.



Sukibimas su šlapia danga

Sukibimo su šlapia danga klasė teikia informaciją apie stabdymo šlapiomis oro sąlygomis savybes ir siekia nuo

- A (didžiausias saugumas) iki
- E (mažiausias saugumas).

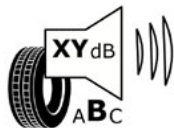

Riedėjimo triukšmas

Padangų riedėjimo triukšmas arba išorinio triukšmo lygis matuojamas decibelais (dB) ir nurodomas skaičiumi vietoje XY. Papildomai riedėjimo triukšmas suskirstomas į tris pakopas – A, B ir C.



Sukibimas su sniegu

Šiuo ženklu pažymėtos padangos yra tinkamos naudoti ekstremaliomis sniego sąlygomis.



Sukibimas su ledu

Šiuo ženklu pažymėtos padangos apskaičiuotos kelio paviršiams su ledo sluoksniu arba kietai sniego dangai. Dygliuotos padangos apskaičiuotos kelio paviršiams su ledo sluoksniu arba kietai sniego dangai ir turėtų būti naudojamos tik labai sunkiomis oro sąlygomis (pvz., žemos temperatūros sąlygomis). Dygliuotų padangų naudojimas mažiau sunkiomis oro sąlygomis (pvz., drėgmės arba aukštesnės temperatūros sąlygomis) gali sąlygoti, ypač sukibimo su šlapia danga, valdomumo ir nusidėvėjimo atžvilgiu, mažesnę pajėgumą.

Kiti nurodymai: degalų sąnaudos gali būti ženkliai sumažinamos, taikant aplinką tausojantį vairavimo stilių. Norint pagerinti degalų naudojimo efektyvumą ir sukibimą su šlapia danga, reikia reguliariai tikrinti slėgį padangose. Visuomet turi būti atsižvelgiama į sustojimo kelią.

Išsamesnės informacijos Jūs rasite adresu:

<https://www.audi.lt/lt/web/lt/innovation/important-info/eu-tyre-label.html>

Padangos dydis	Degalų naudojimo efektyvumo klasė	Sukibimo su šlapia danga klasė	"Išorinio riedėjimo triukšmo klasė dB"	Sukibimas su sniegu	Sukibimas su ledu	Sezonas	
235/65 R 18	A	B-A	70-69	B	-	-	vasara
255/60 R 18	A	A	71-70	B	-	-	vasara
235/60 R 19	B-A	A	70-68	B-A	-	-	vasara
255/55 R 19	B-A	A	70-69	A	-	-	vasara
255/50 R 20	B	A	72-69	B-A	-	-	vasara
285/45 R 20	B	A	72-71	A	-	-	vasara
255/45 R 21	B	A	71-70	B-A	-	-	vasara
285/40 R 21	B	B-A	72-71	A	-	-	vasara
235/60 R 19	C-B	B-A	72-71	B	+	-	žiema
255/55 R 19	C-B	B-A	72-71	B	+	-	žiema
255/50 R 20	C	C-A	73	B	+	-	žiema
285/45 R 20	C	C-A	74-73	B	+	-	žiema

Nurodymai: Tikslingas tam tikrų padangų gaminių užsakymas dėl logistinių ir techninių gamybos priežasčių nėra įmanomas. Išsamesnės informacijos apie padangų parametrus Jūs gausite Jūsų Audi partnerio įmonėje.



Audi Q6 e-tron techniniai duomenys

Modelis	Q6 e-tron performance	Q6 e-tron quattro	SQ6 e-tron
Pavaros agregatas	Elektrinis	Elektrinis	Elektrinis
Pavarų dėžė / pavaros tipas	1 pakopos / automatinė / galinių ratų pavara	1 pakopos / automatinė / quattro	1 pakopos / automatinė / quattro
Bendroji akumuliatoriaus talpa (kWh)*	100	100	100
Grynoji akumuliatoriaus talpa (kWh)**	94.9	94.9	94.9
Akumuliatoriaus tipas	Ličio jonų aukštos įtampos akumuliatorius	Ličio jonų aukštos įtampos akumuliatorius	Ličio jonų aukštos įtampos akumuliatorius
Maks. galia, kW	225	285	360
Maks. sukimo momentas, Nm	- / 485	275 / 580	275 / 580
Masės / talpos			
Nepakrauto automobilio masė, kg	2275	2400	2425
Maksimali leidžiama bendroji masė, kg	2815	2940	2965
Maksimali leidžiama stogo apkrova / atraminė apkrova, kg	75/100	75/100	75/100
Bagažo skyriaus talpa, l	526/1529	526/1529	514/1517
Apsisukimo skersmuo, apytiksliai, m	12.1	12.1	12.1
Važiavimo charakteristikos / sąnaudos			
Maksimalus greitis, km/h	210	210	230
Pagreitėjimas 0-100 km/h, s („boost“ režime)	6.7 (6.6)	5.9	4.4 (4.3)
Mišriosios WLTP energijos sąnaudos, kWh/100 km	19.1-16.5	19.6-17.0	18.4-17.5
Mišrioji WLTP CO ₂ emisija, g/km	0	0	0
Ridos atsarga važiuojant elektra mišriajame WLTP važiavimo cikle, km*	556-641	540-625	566-598
Įkrovimas			
min. įkrovimo kintamąja srove laikas (0 % – 100 %), val.	615	600	600
maks. įkrovimo kintamąja srove galia, kW	11	11	11
min. įkrovimo nuolatine srove laikas (10 % – 80 %), val.	22	21	21
maks. įkrovimo nuolatine srove galia, kW	260	270	270

*Galios, kuria disponuojama konkrečioje važiavimo situacijoje, priklauso nuo kintamųjų veiksnių, tokių kaip lauko temperatūra, temperatūra, įkrovimo ir klimatizavimo būklė arba fizinis aukštos įtampos akumuliatoriaus senėjimas. Nukrypimai, ypač nuo aukščiau minėtų parametrų, gali sukelti galios sumažėjimą. Aktualiai disponuojama galia rodoma automobilio galios matuoklyje.

**Nurodyta akumuliatoriaus grynoji energinė vertė yra suapvalinta vertė, būdinga akumuliatoriui, nepriklausomai nuo automobilio. Ji nustatoma esant pastoviam apkrovos profiliui nustatytais ribiniais sąlygomis ir atsižvelgiant į visą automobilio naudojamą akumuliatoriaus energetinės vertės diapazoną, kol automobilis sustos. Faktinė iškrovimo energija gali skirtis, nes ji priklauso nuo konkretaus važiavimo profilio ir akumuliatoriaus temperatūros.

Energijos sąnaudų ir ridos atsargos važiuojant elektra reikšmės nurodytos diapazonais ir priklauso nuo pasirinktos automobilio įrangos.

Techniniai duomenys yra tik informacinio pobūdžio ir gali būti keičiami be išankstinio informavimo.



Kontaktai



Møller Auto
Keturi žiedai
Audi Sport dileris

Ukmergės g. 252, Vilnius
+370 52388011
audi@moller.lt
www.mollerautovilnius.audi.lt

Kauno
Audi centras
Audi Sport dileris

Chemijos g. 8, Kaunas
+370 37467467
audi@autojuta.lt
www.kaunoaudicentras.audi.lt

Klaipėdos
Audi centras

Šilutės pl. 50, Klaipėda
+370 61258526
info@klasera.lt
www.klaipedosaudicentras.audi.lt

Iliustracinio pobūdžio nuotrauka

